

- Auszug Lieferprogramm -

01 Shim - Abstimmplatten (Lieferprogramm):

- + für die Konstruktion und den Vorrichtung- und Sondermaschinenbau
- + notum **Shim-System** -03- und -04- // **S-08-03-....** und **S-08-04-....**
- + Standardshim für Audi - BMW - Daimler - GM - VW - Honda - Skoda ...
- + Stichmaße 10 mm / 15 mm / oder individuell
- + von 0,02 mm - 5,00 mm Blechstärke lieferbar
- + lieferbare Werkstoffe: Stahl / Edelstahl (Standard) / Aluminium / ...
- + Standardkontur oder individuell nach DXF-Daten
- + Shimbleche und Shimpakete lieferbar
- + hohe Stückzahlen lieferbar
- + Staffelpreise nach Abnahmemenge

notum Shim-System

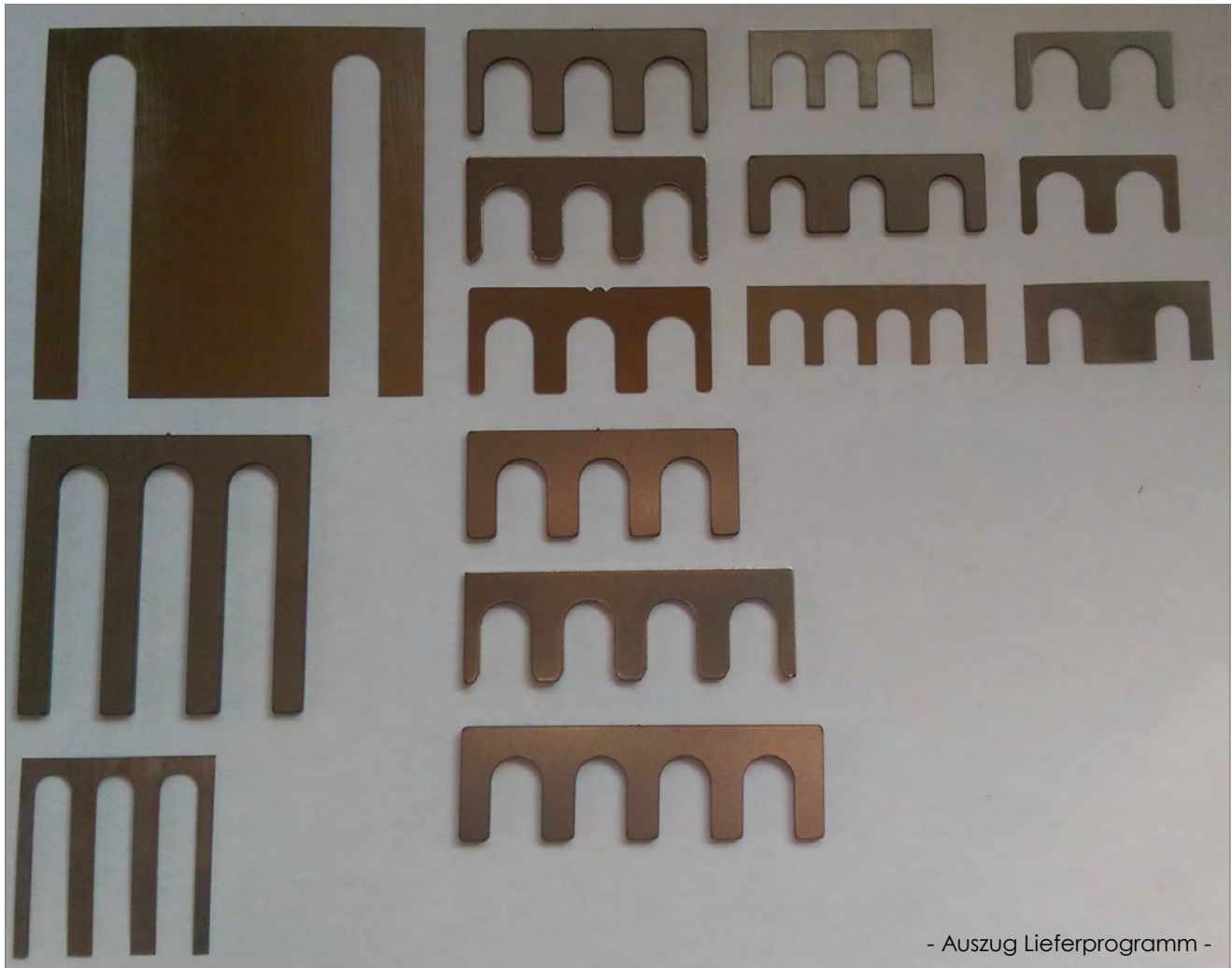
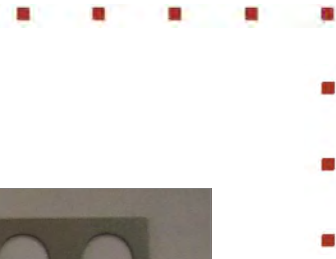

- Auszug Lieferprogramm -

Shim-System-08-03

- Katalog -

08 = für Gewindegröße M8

03 = 3 Bohrungen pro Anschraubfläche

Einführung:

Es gibt eine Vielzahl von Anwendungen im Maschinen- bzw. Vorrichtungsbau, bei welchen eine **Einstellbarkeit** der Anwendung zu gewährleisten ist.

Bei beliebigen Vorrichtung können die Aufnahmepositionen (Dorne, An- und Auflageflächen) sowie die Spannpositionen - **flexibel** in X, Y, und Z- Achse - justiert werden; Und dies unabhängig von Fertigungstoleranzen.

Das **Shim-System-03** bietet Ihnen diese Möglichkeit!

System-03 wurde mit 3 Bohrungen pro Anschraubfläche konzipiert, (2 Passbohrungen, 1 Durchgangsbohrung oder 1 Befestigungsgewinde pro Anschraubfläche) je nachdem welche Variante Sie gewählt haben.

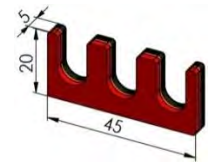

Anwendungsbereiche:

- wird in Anwendungen im Automobil- und Zuliefererbereich erfolgreich eingesetzt
- Montage-, Mess-, und Prüfvorrichtungen
- Prüflinien
- Schweißwerkzeuge und Vorrichtungen
- Produktionsmaschinen und Anlagen

Vorteile:

- durchdachtes Baukasten-System
- Spannstelle ist auf 0,1 mm einstellbar (Standard- Shimblech)
Spannstelle ist unter 0,1 mm einstellbar (Sonder- Shimblech)
- zur leichteren Unterscheidung der 0,1 mm und 0,2 mm Shimbleche wurden Kerben integriert (1 Kerbe ~ 0,1 mm / 2 Kerben ~ 0,2 mm)
- flexibel in der Anwendung durch eine Vielzahl von Kombinationen der Einzelkomponenten (**Winkel / Block**)
- einfache und schnelle Änderung des Maßes an der Spannstelle (Schrauben leicht lösen, nun Shimbleche entnehmen bzw. hinzufügen, danach die Schrauben festdrehen)
- gute Isolationsmöglichkeit der Spannstelle durch Isolierplatten (HG-Platten) bzw. Isolierpakete, dadurch ist das System sehr gut für Schweißanwendungen geeignet.

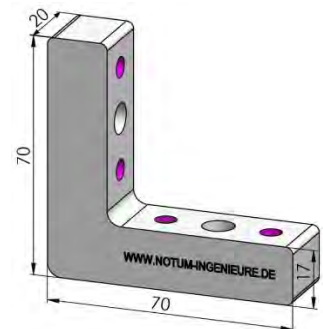
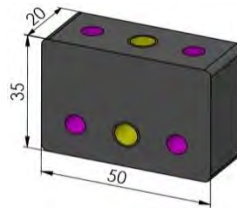

Shim-System-08-03

08 = für Gewindegröße M8

03 = 3 Bohrungen pro Anschraubfläche

Übersicht der Komponenten:

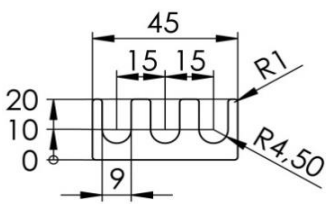
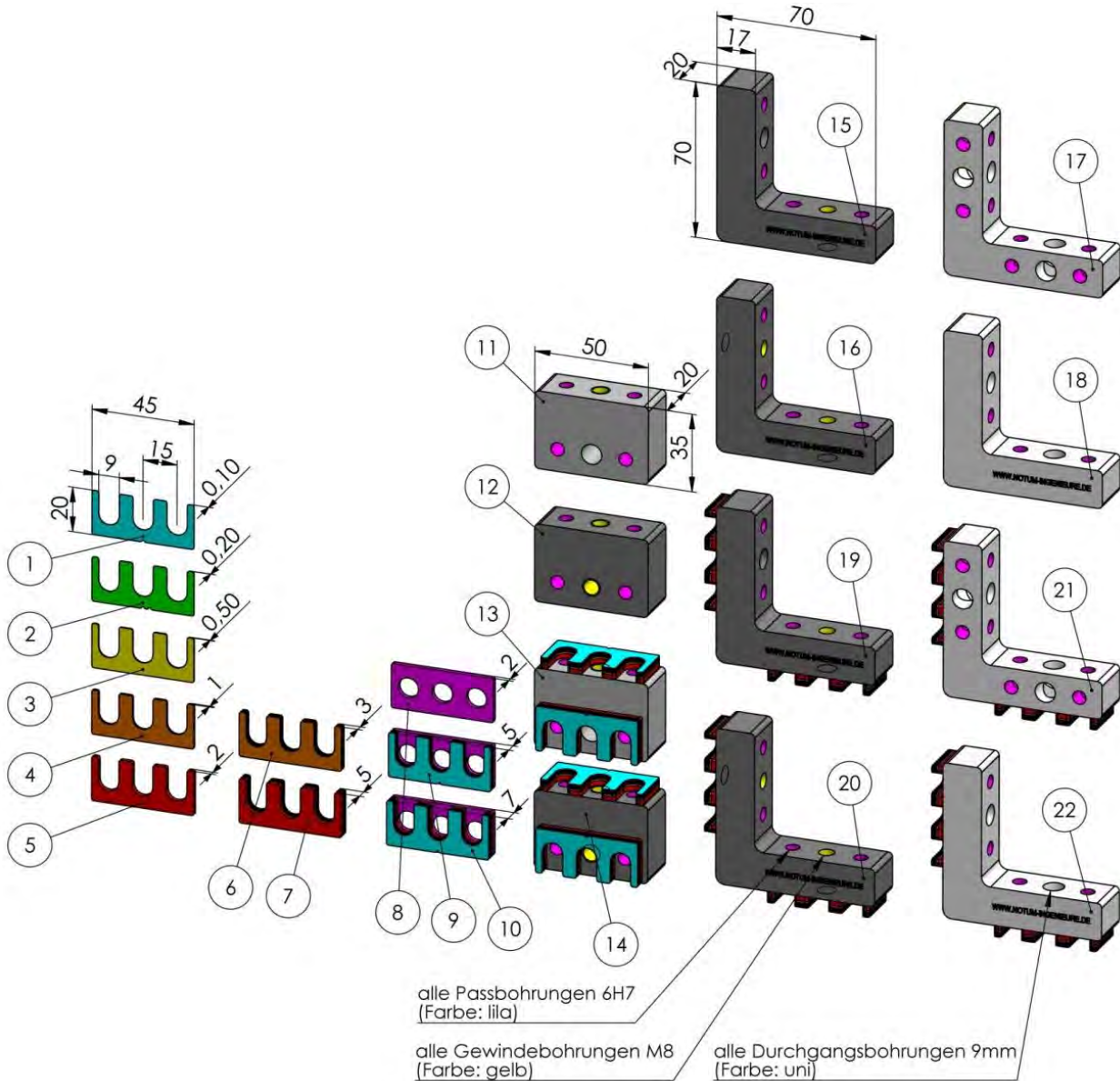

Shimblech

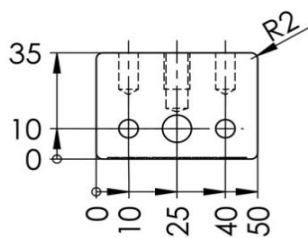

Block

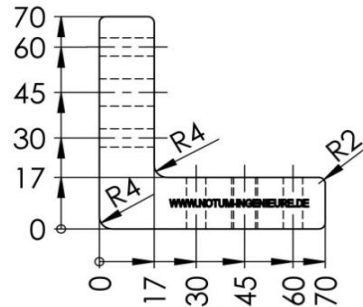

Winkel

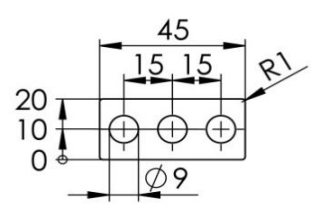

Isolierplatte

Shim-System-08-03

08 = für Gewindegröße M8

03 = 3 Bohrungen pro Anschraubfläche

Übersicht der Komponenten:

Positionsnummern und Kurzzeichen

POS.NR.	Bestellnummer
1	S-08-03-01-VA-00-00__Notum
2	S-08-03-02-VA-00-00__Notum
3	S-08-03-05-VA-00-00__Notum
4	S-08-03-10-VA-00-00__Notum
5	S-08-03-20-VA-00-00__Notum
6	SP-08-03-30-VA-00-00__Notum
7	SP-08-03-50-VA-00-00__Notum
8	I-08-03-20-HG-00-00__Notum
9	IP-08-03-30-HG-00-00__Notum
10	IP-08-03-50-HG-00-00__Notum
11	BD-08-03-00-AL-00-00__Notum
12	BM-08-03-00-AL-00-00__Notum
13	BKD-08-03-50-AL-00-00__Notum
14	BKM-08-03-50-AL-00-00__Notum
15	W2DM-08-03-00-AL-00-00__Notum
16	W2M-08-03-00-AL-00-00__Notum
17	W4D-08-03-00-AL-00-00__Notum
18	W2D-08-03-00-AL-00-00__Notum
19	WK2DM-08-03-50-AL-00-00__Notum
20	WK2M-08-03-50-AL-00-00__Notum
21	WK4D-08-03-50-AL-00-00__Notum
22	WK2D-08-03-50-AL-00-00__Notum

Kurzzeichen	Bezeichnung
S	Shimblech
SP	Shimpaket
I	Isolierplatte
IP	Isolierpaket
W	Winkel
W2D	Winkel, 2 Seiten bearbeitet mit Durchgangsbohrung (9mm)
W2DM	Winkel, 2 Seiten bearbeitet mit Durchgangsbohrung (9mm) und Gewinde (M8)
W2M	Winkel, 2 Seiten bearbeitet mit Gewinde (M8)
W4D	Winkel, 4 Seiten bearbeitet mit Durchgangsbohrung (9mm)
WK	Winkel Komplettsatz / incl. 2 Shimpakete
B	Block
BD	Block mit Durchgangsbohrung (9mm)
BM	Block mit Gewinde (M8)
BK	Block Komplettsatz / incl. 2 Shimpakete

D	= Durchgangsbohrung
M	= Gewinde
HG	= Hartgewebe
VA	= Edelstahl (1.4301)
ST	= Stahl St37 (1.0037)
AL	= Aluminium (3.3547)

Shim-System-08-03

08 = für Gewindegröße M8
03 = 3 Bohrungen pro Anschraubfläche

Bestellschlüssel:

Bestellbeispiel:

Form: SP (Shimpaket)
 Gewindegröße: 08 (M8)
 System: 03 (3 Bohrungen pro Anschraubfläche)
 Shimstärke: 50 (t = 5,0 mm)
 Werkstoff: ST (Stahl)
 Oberfläche: 00 (ohne Oberfläche)
 Zubehör: 00 (kein Zubehör)

SP - 08 - 03 - 50 - ST - 00 - 00

Form:

- S (Shimblech)
- SP (Shimpaket)
- I (Isolierplatte)
- IP (Isolierpaket)
- W (Winkel)
- WK (Winkel Komplettsatz / incl. 2 Shimpakete)
- B (Block)
- BK (Block Komplettsatz / incl. 2 Shimpakete)

Optionen für B / BK (Block):

- D (Durchgangsbohrung)
- M (Gewinde)
- DS (Durchgangsbohrung gespiegelt)
- MS (Gewinde gespiegelt)

Optionen für W / WK (Winkel):

- 2D (2 Seiten Bearbeitet mit Durchgangsbohrung)
- 2DM (2 Seiten Bearbeitet mit Durchgangsbohrung + Gewinde)
- 2M (2 Seiten Bearbeitet mit Gewinde)
- 4D (4 Seiten Bearbeitet mit Durchgangsbohrung)

Zubehör:

- 00 (kein Zubehör)
- 1 (Schraubensatz)
- 2 (Passstifte Stahl)
- 3 (Passstifte Keramik)
- 4 (Passstifte Hartgewebe)
- 5 (Passstifte Kunststoff)

Oberfläche:

- 00 (ohne Oberfläche)
- BR (Brüniert)
- VN (vernickelt)
- EN (eloxiert natur)

Werkstoff:

- ST (Stahl)
- VA (Edelstahl)
- AL (Aluminium)
- HG (Hartgewebe)
- KU (Kunststoff)

Shimstärke:

- 01 (t = 0,1 mm)
- 02 (t = 0,2 mm)
- 05 (t = 0,5 mm)
- 10 (t = 1,0 mm)
- 20 (t = 2,0 mm)
- 30 (t = 3,0 mm)
- 50 (t = 5,0 mm)

System:

- 03 (3 Bohrungen pro Anschraubfläche)
- 04 (4 Bohrungen pro Anschraubfläche)

Gewindegröße:

- 04 (M4)
- 06 (M6)
- 08 (M8)
- 10 (M10)

weitere Gewindegrößen sind auf Wunsch lieferbar

01.01 Shimblech (S)

S-08-03- -VA-00-00

Werkstoff: Edelstahl (**VA**) (Standard) / **Vorteil:** korrosionsbeständig
 von 0,02mm bis 0,5mm (1.4310)
 von 1,0mm bis 5,0mm (1.4301)

Wir liefern alle Arten von Shim gerne auch nach Ihren speziellen Wünschen.

Die Preise sind gestaffelt nach Bestellmenge oder Abrufmenge.
 Mindestbestellmenge / 100 Stück.

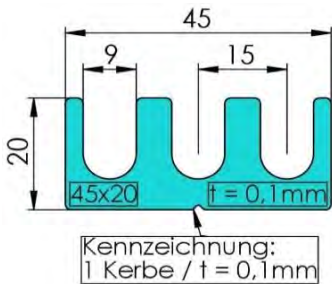

Einheit	Bestellnummer	Dicke	Werkstoff
Stk.	S-08-03- 01 -VA-00-00	0,1mm	1.4310

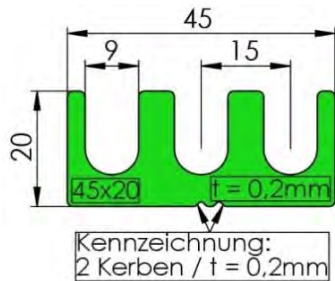

Einheit	Bestellnummer	Dicke	Werkstoff
Stk.	S-08-03- 02 -VA-00-00	0,2 mm	1.4310

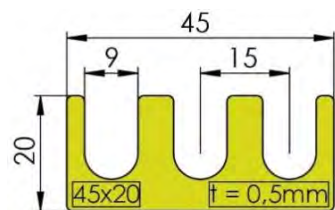

Einheit	Bestellnummer	Dicke	Werkstoff
Stk.	S-08-03- 05 -VA-00-00	0,5 mm	1.4310

01.02 Shimblech (S)

S-08-03- -VA-00-00

Werkstoff: Edelstahl (**VA**) (Standard) / **Vorteil:** korrosionsbeständig
 von 0,02mm bis 0,5mm (1.4310)
 von 1,0mm bis 5,0mm (1.4301)

Wir liefern alle Arten von Shim gerne auch nach Ihren speziellen Wünschen.

Die Preise sind gestaffelt nach Bestellmenge oder Abrufmenge.
 Mindestbestellmenge / 100 Stück.

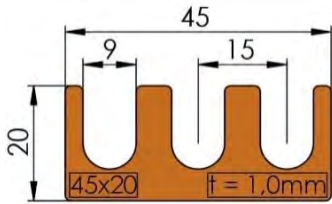

Einheit	Bestellnummer	Dicke	Werkstoff
Stk.	S-08-03- 10 -VA-00-00	1,0 mm	1.4301

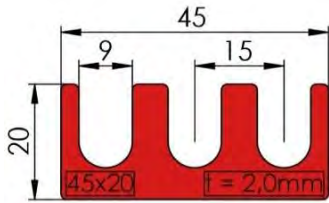

Einheit	Bestellnummer	Dicke	Werkstoff
Stk.	S-08-03- 20 -VA-00-00	2,0 mm	1.4301

02.01 Shimpaket (SP)

SP-08-03- -VA-00-00

Werkstoff: Edelstahl (VA) (Standard) / **Vorteil:** korrosionsbeständig
 von 0,02mm bis 0,5mm (1.4310)
 von 1,0mm bis 5,0mm (1.4301)

Wir liefern alle Arten von Shim gerne auch nach Ihren speziellen Wünschen.

Die Preise sind gestaffelt nach Bestellmenge oder Abrufmenge.

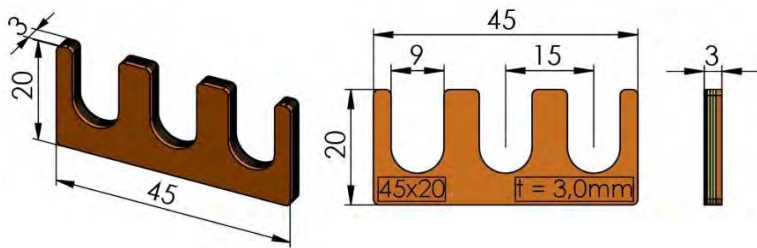

bestehend aus:

- 1x 0,1mm (VA)
- 2x 0,2mm (VA)
- 3x 0,5mm (VA)
- 1x 1,0mm (VA)

Einheit Bestellnummer

Satz SP-08-03-**30**-VA-00-00

Dicke

3,0 mm

Werkstoff

VA

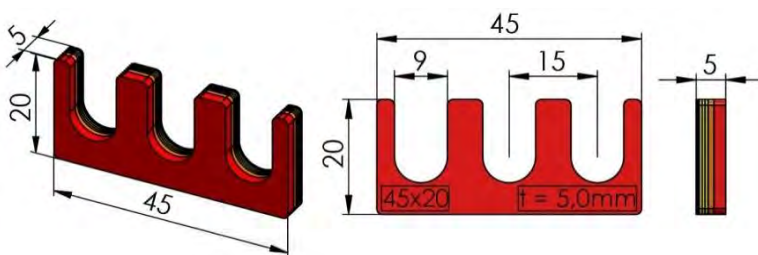

bestehend aus:

- 1x 0,1mm (VA)
- 2x 0,2mm (VA)
- 3x 0,5mm (VA)
- 1x 1,0mm (VA)
- 1x 2,0mm (VA)

Einheit Bestellnummer

Satz SP-08-03-**50**-VA-00-00

Dicke

5,0 mm

Werkstoff

VA

03.01 Isolierplatte (I)

I-08-03-20-HG-00-00

Werkstoff: Hartgewebe (HG)

Wir liefern alle Arten von Shim gerne auch nach Ihren speziellen Wünschen.

Die Preise sind gestaffelt nach Bestellmenge oder Abrufmenge.

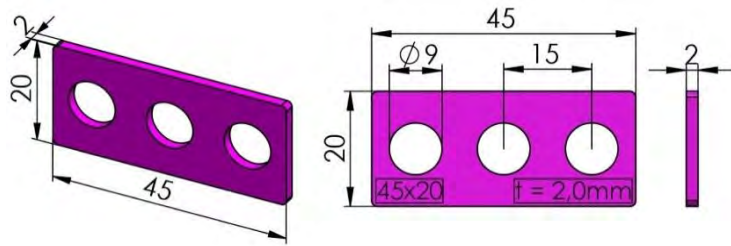

bestehend aus:

1x 2,0mm (HG)

Einheit Bestellnummer

Stk. I-08-03-**20**-HG-00-00

Dicke

2,0 mm

Werkstoff

HG

04.01 Isolierpaket (IP)

IP-08-03- -VA-00-00

Werkstoff:

Isolierplatte: Hartgewebe (HG)

Shimplatten: 1.4301 und 1.4310 (VA)

Wir liefern alle Arten von Shim gerne auch nach Ihren speziellen Wünschen.

Die Preise sind gestaffelt nach Bestellmenge oder Abrufmenge.

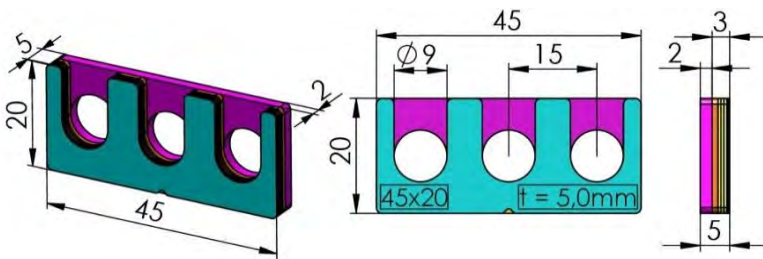

bestehend aus:

- 1x 0,1mm (VA)
- 2x 0,2mm (VA)
- 3x 0,5mm (VA)
- 1x 1,0mm (VA)
- 1x 2,0mm (HG)

Einheit Bestellnummer

Satz IP-08-03-**50**-VA-00-00

Dicke

5,0 mm

Werkstoff

VA/HG

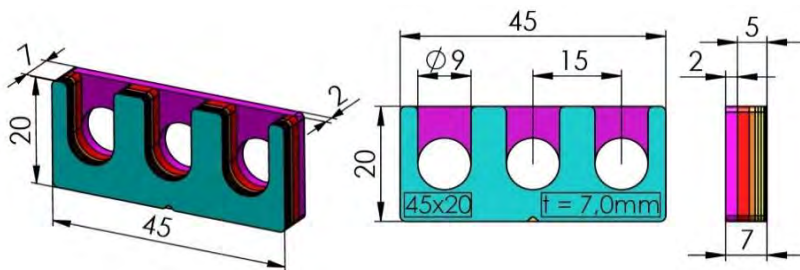

bestehend aus:

- 1x 0,1mm (VA)
- 2x 0,2mm (VA)
- 3x 0,5mm (VA)
- 1x 1,0mm (VA)
- 1x 2,0mm (VA)
- 1x 2,0mm (HG)

Einheit Bestellnummer

Satz IP-08-03-**70**-VA-00-00

Dicke

7,0 mm

Werkstoff

VA/HG

05.01 Winkel (W)

W2D-08-03-00-AL-00-00

Werkstoff: Aluminium (**AL**) (Standard) / **Vorteil:** korrosionsbeständig
 AlMg4,5Mn / 3.3547 (**AL**)
 St37k / 1.0037 (**ST**)

Wir liefern alle Arten von Winkel gerne auch nach Ihren speziellen Wünschen.

Die Preise sind gestaffelt nach Bestellmenge oder Abrufmenge.

Optionen für alle Winkel:

- 2D** 2 Seiten bearbeitet mit Durchgangsbohrung (9mm)
- 2DM** 2 Seiten bearbeitet mit Durchgangsbohrung (9mm) und Gewinde (M8)
- 2M** 2 Seiten bearbeitet mit Gewinde (M8)
- 4D** 4 Seiten bearbeitet mit Durchgangsbohrung (9mm)

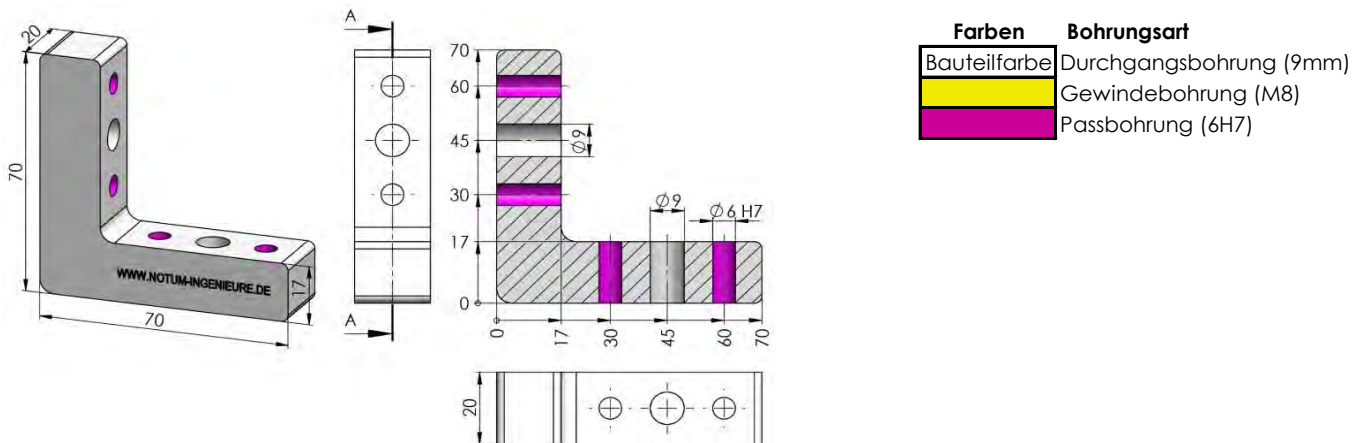

W2D enthält:
2x Bohrung (9mm)

Einheit Bestellnummer

Stk. W2D-08-03-00-**AL**-00-00

Werkstoff

AL

W2D enthält:
2x Bohrung (9mm)

Einheit Bestellnummer

Stk. W2D-08-03-00-**ST**-00-00

Werkstoff

ST



05.02 Winkel (W)

W2DM-08-03-00-AL-00-00

Werkstoff: Aluminium **(AL)** (Standard) / **Vorteil:** korrosionsbeständig
 AlMg4,5Mn / 3.3547 **(AL)**
 St37k / 1.0037 **(ST)**

Wir liefern alle Arten von Winkel gerne auch nach Ihren speziellen Wünschen.

Die Preise sind gestaffelt nach Bestellmenge oder Abrufmenge.

Optionen für alle Winkel:

- 2D 2 Seiten bearbeitet mit Durchgangsbohrung (9mm)
- 2DM** 2 Seiten bearbeitet mit Durchgangsbohrung (9mm) und Gewinde (M8)
- 2M 2 Seiten bearbeitet mit Gewinde (M8)
- 4D 4 Seiten bearbeitet mit Durchgangsbohrung (9mm)

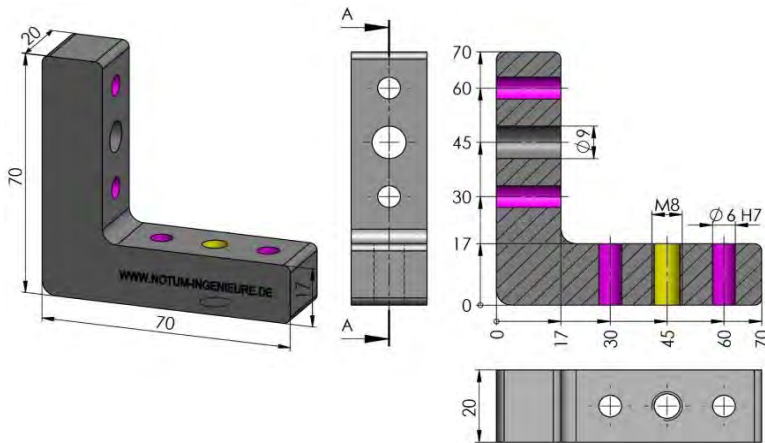

Farben	Bohrungsart
Bauteilfarbe	Durchgangsbohrung (9mm)
Yellow	Gewindebohrung (M8)
Pink	Passbohrung (6H7)

W2DM enthält:
 1x Bohrung (9mm)
 1x Gewinde (M8)

Einheit	Bestellnummer	Werkstoff
Stk.	W2DM-08-03-00-AL-00-00	AL

W2DM enthält:
 1x Bohrung (9mm)
 1x Gewinde (M8)

Einheit	Bestellnummer	Werkstoff
Stk.	W2DM-08-03-00-ST-00-00	ST

05.03 Winkel (W)

W2M-08-03-00-AL-00-00

Werkstoff: Aluminium (**AL**) (Standard) / **Vorteil:** korrosionsbeständig
 AlMg4,5Mn / 3.3547 (**AL**)
 St37k / 1.0037 (**ST**)

Wir liefern alle Arten von Winkel gerne auch nach Ihren speziellen Wünschen.

Die Preise sind gestaffelt nach Bestellmenge oder Abrufmenge.

Optionen für alle Winkel:

- 2D 2 Seiten bearbeitet mit Durchgangsbohrung (9mm)
- 2DM 2 Seiten bearbeitet mit Durchgangsbohrung (9mm) und Gewinde (M8)
- 2M** 2 Seiten bearbeitet mit Gewinde (M8)
- 4D 4 Seiten bearbeitet mit Durchgangsbohrung (9mm)

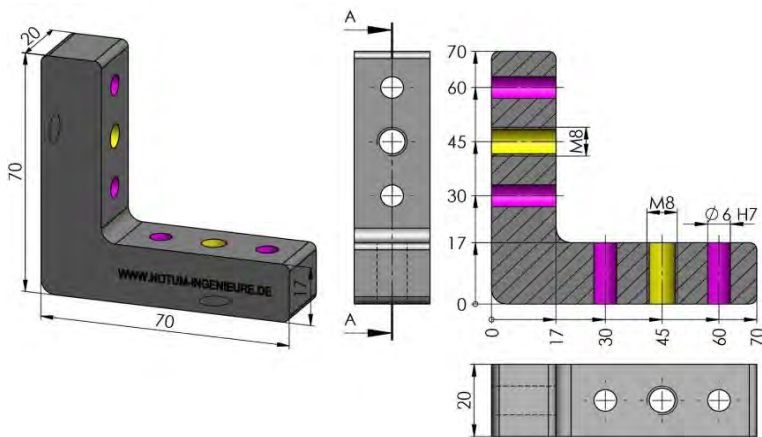

Farben	Bohrungsart
Bauteilfarbe	Durchgangsbohrung (9mm)
Yellow	Gewindebohrung (M8)
Pink	Passbohrung (6H7)

W2M enthält:
2x Gewinde (M8)

Einheit Bestellnummer

Stk. W2M-08-03-00-**AL**-00-00

Werkstoff

AL

W2M enthält:
2x Gewinde (M8)

Einheit Bestellnummer

Stk. W2M-08-03-00-**ST**-00-00

Werkstoff

ST

05.04 Winkel (W)

W4D-08-03-00-AL-00-00

Werkstoff: Aluminium (**AL**) (Standard) / **Vorteil:** korrosionsbeständig
 AlMg4,5Mn / 3.3547 (**AL**)
 St37k / 1.0037 (**ST**)

Wir liefern alle Arten von Winkel gerne auch nach Ihren speziellen Wünschen.

Die Preise sind gestaffelt nach Bestellmenge oder Abrufmenge.

Optionen für alle Winkel:

- 2D 2 Seiten bearbeitet mit Durchgangsbohrung (9mm)
- 2DM 2 Seiten bearbeitet mit Durchgangsbohrung (9mm) und Gewinde (M8)
- 2M 2 Seiten bearbeitet mit Gewinde (M8)
- 4D** 4 Seiten bearbeitet mit Durchgangsbohrung (9mm)

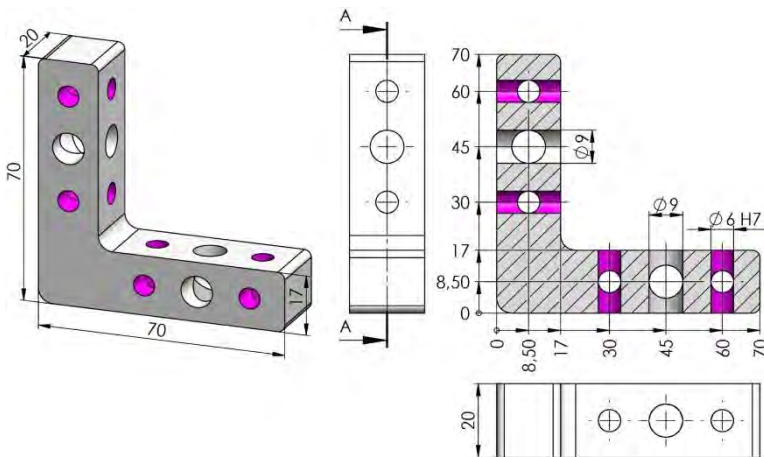

Farben	Bohrungsart
Bauteilfarbe	Durchgangsbohrung (9mm)
Yellow	Gewindebohrung (M8)
Pink	Passbohrung (6H7)

W4D enthält:
4x Bohrung (9mm)

Einheit Bestellnummer

Stk. W4D-08-03-00-**AL**-00-00

Werkstoff

AL

W4D enthält:
4x Bohrung (9mm)

Einheit Bestellnummer

Stk. W4D-08-03-00-**ST**-00-00

Werkstoff

ST

06.01 Block (B)

BD-08-03-00-AL-00-00

Werkstoff: Aluminium (**AL**) (Standard) / **Vorteil:** korrosionsbeständig
 AlMg4,5Mn / 3.3547 (**AL**)
 St37k / 1.0037 (**ST**)

Wir liefern alle Arten von Blöcken gerne auch nach Ihren speziellen Wünschen.

Die Preise sind gestaffelt nach Bestellmenge oder Abrufmenge.

Optionen für alle Blöcke:

D 1x Durchgangsbohrung (9mm) und 1x Gewinde (M8)
M 2x Gewinde (M8)

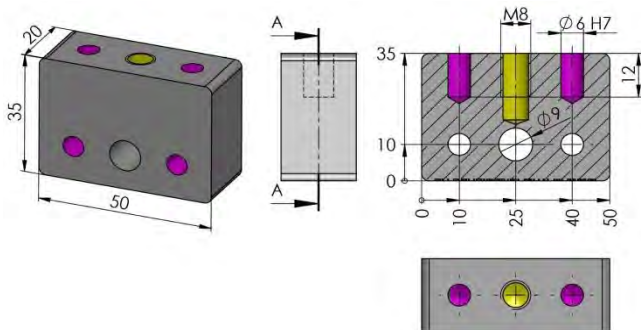

Farben	Bohrungsart
Bauteilfarbe	Durchgangsbohrung (9mm)
Yellow	Gewindebohrung (M8)
Pink	Passbohrung (6H7)

BD enthält:

1x Bohrung (9mm)
 1x Gewinde (M8)

Einheit Bestellnummer

Stk. BD-08-03-00-**AL**-00-00

Werkstoff

AL

BD enthält:

1x Bohrung (9mm)
 1x Gewinde (M8)

Einheit Bestellnummer

Stk. BD-08-03-00-**ST**-00-00

Werkstoff

ST

06.02 Block (B)

BM-08-03-00-AL-00-00

Werkstoff: Aluminium (**AL**) (Standard) / **Vorteil:** korrosionsbeständig
 AlMg4,5Mn / 3.3547 (**AL**)
 St37k / 1.0037 (**ST**)

Wir liefern alle Arten von Blöcken gerne auch nach Ihren speziellen Wünschen.

Die Preise sind gestaffelt nach Bestellmenge oder Abrufmenge.

Optionen für alle Blöcke:

D 1x Durchgangsbohrung (9mm) und 1x Gewinde (M8)
M 2x Gewinde (M8)

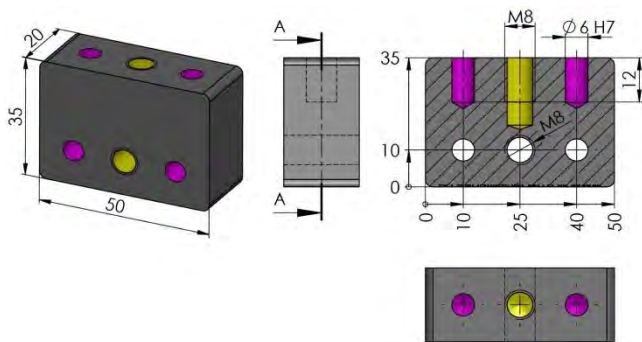

Farben	Bohrungsart
Bauteilfarbe	Durchgangsbohrung (9mm)
Yellow	Gewindebohrung (M8)
Purple	Passbohrung (6H7)

BM enthält:
2x Gewinde (M8)

Einheit Bestellnummer

Stk. BM-08-03-00-**AL**-00-00

Werkstoff

AL

BM enthält:
2x Gewinde (M8)

Einheit Bestellnummer

Stk. BM-08-03-00-**ST**-00-00

Werkstoff

ST



Beliebige Kombinationsmöglichkeiten:

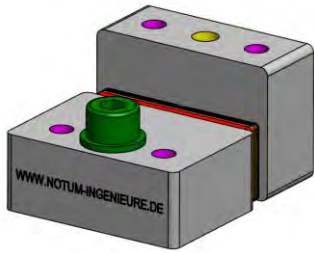

X-Achse einstellbar

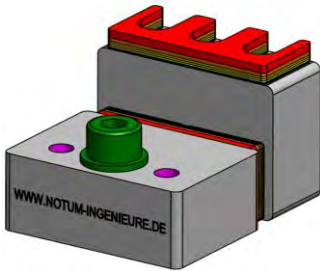

X-Z-Achse einstellbar

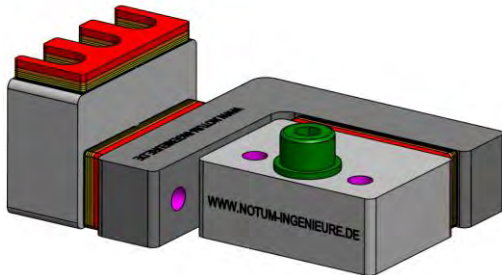

X-Y-Z-Achse einstellbar

Weitere Kombinationsbeispiele:

