



## touchMATRIX<sup>®</sup> Anzeige DX350 / DX355

Impulszähler, Tachometer und Drehzahlmessgerät mit Touchscreen und Grafikdisplay

### Produkteigenschaften:

- Multi-Funktionsgerät mit Betriebsarten wie Drehzahlmesser, Zähler, Durchlaufzeit-Anzeige, Positionsanzeige, Timer für Laufzeiten, Stoppuhr oder Prozessanzeige
- Universelle Eingänge (HTL/RS422) für Geber / Sensoren mit NPN / PNP / NAMUR-Charakteristik
- Helle und kontrastreiche Anzeige mit ereignisabhängigen Farbvarianten
- Emulation einer 7-Segment Anzeige mit Symbolen und Einheiten
- Intuitive und einfache Parametrierung durch Klartext und Touchscreen
- Hilfsspannungsausgang 5 / 24 VDC für Geberversorgung
- Eingangsfrequenz bis 1 MHz
- Linearisierung mit 24 Stützpunkten
- Zahlreiche Funktionen wie Skalierung, Filter, Anlaufüberbrückung
- Normeinbaugeschäube mit 96 x 48 mm und Schutzart IP65

### Verfügbare Optionen:

**DX350:** Grundgerät mit HTL-Eingängen (A, B), 3 Control-Eingänge

**DX355:** Grundgerät mit HTL / RS422-Eingängen (A, /A, B, /B), 3 Control-Eingänge

- Option **AC:** Geräteversorgung mit 115 ... 230 VAC
- Option **AO:** 16 Bit Analog-Ausgang, 4 Control-Ausgänge, RS232-Schnittstelle
- Option **AR:** 16 Bit Analog-Ausgang, 4 Control-Ausgänge, RS485-Schnittstelle
- Option **CO:** 4 Control-Ausgänge, RS232-Schnittstelle
- Option **CR:** 4 Control-Ausgänge, RS485-Schnittstelle
- Option **RL:** 2 Relais-Ausgänge

**Optionen sind miteinander kombinierbar**

Die deutsche Beschreibung ist verfügbar unter:  
[https://www.motrona.com/fileadmin/files/bedienungsanleitungen/Dx350\\_d.pdf](https://www.motrona.com/fileadmin/files/bedienungsanleitungen/Dx350_d.pdf)



The English description is available at:  
[https://www.motrona.com/fileadmin/files/bedienungsanleitungen/Dx350\\_e.pdf](https://www.motrona.com/fileadmin/files/bedienungsanleitungen/Dx350_e.pdf)



La description en français est disponible sur:  
[https://www.motrona.com/fileadmin/files/bedienungsanleitungen/Dx350\\_f.pdf](https://www.motrona.com/fileadmin/files/bedienungsanleitungen/Dx350_f.pdf)



Die Bedienersoftware OS 6.0 (Freeware) ist verfügbar unter:  
<https://www.motrona.com/de/support/software.html>



| Version:                    | Beschreibung:  |
|-----------------------------|--|
| DX350_01a_oi/sn- tg/Sept-16 | Erste Version / Auflage                                      |
| DX350_01d_oi/cn/Okt-16      | Überarbeite erste Auflage                                    |
| DX350_02a_oi/cn/Nov-16      | Zweite Auflage   |
| DX350_02b_oi/cn/Dez-16      | Überarbeite zweite Auflage                                   |
| DX350_02c_oi/cn/Jan-17      | Überarbeite Auflage  |
| DX350_03a_oi/sn/Apr-17      | Überarbeite Auflage  |
| DX350_03b_oi/cn/Jun-17      | Weitere kleine Änderungen                                    |
| DX350_04a_oi/cn/Sep-17      | Erweiterung um da DX355, Softwareanpassung                   |
| DX350_05a_oi/cn/April-18    | Erweiterung der seriellen Schnittstelle und Modbus           |
| DX350_05b_oi/cn/Juni-18     | Nachtrag zum Modbus und Genauigkeit                          |
| DX350_05c_oi/cn/Juli-18     | Mit Modbus Beschreibung                                      |
| DX350_06a_oi/tgo/März-19    | Erweiterung um Großanzeige, Gesamtzähler und Gesamtzeit      |
| DX350_06b_oi/mbo/Aug-19     | Erweiterung QR-Code  |
| DX350_06c_oi/tgo/Nov-19     | Erweiterung des „Preselection Mode“ und „Input-Action“       |
| DX350_06d_oi/mbo/Juli-20    | Kapitel 1.4 „Störsicherheit“ hinzugefügt, diverse Änderungen |

**Rechtliche Hinweise:**

Sämtliche Inhalte dieser Gerätebeschreibung unterliegen den Nutzungs- und Urheberrechten der motrona GmbH. Jegliche Vervielfältigung, Veränderung, Weiterverwendung und Publikation in anderen elektronischen oder gedruckten Medien, sowie deren Veröffentlichung im Internet, bedarf einer vorherigen schriftlichen Genehmigung durch die motrona GmbH.

# Inhaltsverzeichnis

|  |           |
|--|-----------|
| <b>1. Sicherheit und Verantwortung</b> .....             | <b>6</b>  |
| 1.1. Allgemeine Sicherheitshinweise.....                 | 6         |
| 1.2. Bestimmungsgemäße Verwendung .....                  | 6         |
| 1.3. Installation .....                                  | 7         |
| 1.4. Störsicherheit.....                                 | 8         |
| 1.5. Reinigungs-, Pflege- und Wartungshinweise .....     | 8         |
| <b>2. Allgemeines</b> .....                              | <b>9</b>  |
| 2.1. Betriebsart .....                                   | 9         |
| 2.2. Funktionsdiagramm.....                              | 10        |
| <b>3. Elektrische Anschlüsse</b> .....                   | <b>11</b> |
| 3.1. DC-Spannungsversorgung .....                        | 11        |
| 3.2. Hilfsspannungs-Ausgang.....                         | 11        |
| 3.3. DX350: Inkremental-Eingänge A, B .....              | 12        |
| 3.4. DX355: Inkremental-Eingänge A, /A, B, /B .....      | 13        |
| 3.5. Control-Eingänge .....                              | 14        |
| 3.6. Analog-Ausgang (Option AO/AR) .....                 | 14        |
| 3.7. Serielle Schnittstelle (Option AO/AR/CO/CR).....    | 15        |
| 3.8. Control-Ausgänge Option AO/AR/CO/CR) .....          | 15        |
| 3.9. AC Spannungsversorgung (Option AC).....             | 16        |
| 3.10. Relais-Ausgänge (Option RL).....                   | 16        |
| <b>4. Bedienung / Touchscreen</b> .....                  | <b>17</b> |
| 4.1. Anzeigedarstellung für Parametrierung .....         | 17        |
| 4.2. Anzeigedarstellung im Betrieb .....                 | 18        |
| 4.3. Fehlermeldungen .....                               | 19        |
| <b>5. Parameter / Menu-Übersicht</b> .....               | <b>21</b> |
| 5.1. General Menu (Hauptmenü) .....                      | 23        |
| 5.2. Mode Speed.....                                     | 26        |
| 5.3. Mode Process Time .....                             | 28        |
| 5.4. Mode Timer.....                                     | 30        |
| 5.5. Mode Counter .....                                  | 32        |
| 5.6. Mode Velocity.....                                  | 34        |
| 5.7. Preselection Values .....                           | 36        |
| 5.8. Preselection 1 Menu.....                            | 37        |
| 5.9. Preselection 2 Menu.....                            | 41        |
| 5.10. Preselection 3 Menu.....                           | 42        |
| 5.11. Preselection 4 Menu.....                           | 43        |
| 5.12. Serial Menu .....                                  | 44        |
| 5.13. Analog Menu .....                                  | 46        |
| 5.14. Command Menu.....                                  | 48        |
| 5.15. Display Menu.....                                  | 50        |
| 5.16. Linearization Menu .....                           | 53        |
| <b>6. Anhang</b> .....                                   | <b>54</b> |
| 6.1. Auslesen von Daten über serielle Schnittstelle..... | 54        |
| 6.2. Modbus RTU Schnittstelle.....                       | 55        |
| 6.2.1. Parametereinstellung .....                        | 55        |
| 6.2.2. Modbus-Kommunikation .....                        | 56        |

|  |    |
|--|----|
| 6.2.3. Diagnose .....                      | 57 |
| 6.3. Parameterliste / Serielle Codes ..... | 58 |
| 6.4. Linearisierung .....                  | 63 |
| 6.5. Abmessungen .....                     | 65 |
| 6.6. Technische Daten .....                | 66 |

# 1. Sicherheit und Verantwortung

## 1.1. Allgemeine Sicherheitshinweise

Diese Beschreibung ist wesentlicher Bestandteil des Gerätes und enthält wichtige Hinweise bezüglich Installation, Funktion und Bedienung. Nichtbeachtung kann zur Beschädigung oder zur Beeinträchtigung der Sicherheit von Menschen und Anlagen führen!

**Bitte lesen Sie vor der ersten Inbetriebnahme des Geräts diese Beschreibung sorgfältig durch und beachten Sie alle Sicherheits- und Warnhinweise! Bewahren Sie diese Beschreibung für eine spätere Verwendung auf.**

Voraussetzung für die Verwendung dieser Gerätebeschreibung ist eine entsprechende Qualifikation des jeweiligen Personals. Das Gerät darf nur von einer geschulten Elektrofachkraft installiert, konfiguriert, in Betrieb genommen und gewartet werden.

**Haftungsausschluss:** Der Hersteller haftet nicht für eventuelle Personen- oder Sachschäden, die durch unsachgemäße Installation, Inbetriebnahme, Bedienung und Wartung sowie aufgrund von menschlichen Fehlinterpretationen oder Fehlern innerhalb dieser Gerätebeschreibung auftreten. Zudem behält sich der Hersteller das Recht vor, jederzeit - auch ohne vorherige Ankündigung - technische Änderungen am Gerät oder an der Beschreibung vorzunehmen. Mögliche Abweichungen zwischen Gerät und Beschreibung sind deshalb nicht auszuschließen.

Die Sicherheit der Anlage bzw. des Gesamtsystems, in welche(s) dieses Gerät integriert wird, obliegt der Verantwortung des Errichters der Anlage bzw. des Gesamtsystems.

Es müssen während der Installation, beim Betrieb sowie bei Wartungsarbeiten sämtliche allgemeinen sowie länderspezifischen und anwendungsspezifischen Sicherheitsbestimmungen und Standards beachtet und befolgt werden.

Wird das Gerät in Prozessen eingesetzt, bei denen ein eventuelles Versagen oder eine Fehlbedienung die Beschädigung der Anlage oder eine Verletzung von Personen zur Folge haben kann, dann müssen entsprechende Vorkehrungen zur sicheren Vermeidung solcher Folgen getroffen werden.

## 1.2. Bestimmungsgemäße Verwendung

Dieses Gerät dient ausschließlich zur Verwendung in industriellen Maschinen und Anlagen. Hiervon abweichende Verwendungszwecke entsprechen nicht den Bestimmungen und obliegen allein der Verantwortung des Nutzers. Der Hersteller haftet nicht für Schäden, die durch eine unsachgemäße Verwendung entstehen. Das Gerät darf nur ordnungsgemäß eingebaut und in technisch einwandfreiem Zustand - entsprechend der technischen Daten - eingesetzt und betrieben werden. Das Gerät ist nicht geeignet für den explosionsgeschützten Bereich sowie Einsatzbereiche, die in DIN EN 61010-1 ausgeschlossen sind.

### 1.3. Installation

Das Gerät darf nur in einer Umgebung installiert und betrieben werden, die dem zulässigen Temperaturbereich entspricht. Stellen Sie eine ausreichende Belüftung sicher und vermeiden Sie den direkten Kontakt des Gerätes mit heißen oder aggressiven Gasen oder Flüssigkeiten.

Vor der Installation sowie vor Wartungsarbeiten ist die Einheit von sämtlichen Spannungsquellen zu trennen. Auch ist sicherzustellen, dass von einer Berührung der getrennten Spannungsquellen keinerlei Gefahr mehr ausgehen kann.

Geräte, die mittels Wechselspannung versorgt werden, dürfen ausschließlich via Schalter bzw. Leistungsschalter mit dem Niederspannungsnetz verbunden werden. Dieser Schalter muss in Gerätenähe platziert werden und eine Kennzeichnung als Trennvorrichtung aufweisen.

Eingehende sowie ausgehende Leitungen für Kleinspannungen müssen durch eine doppelte bzw. verstärkte Isolation von gefährlichen, stromführenden Leitungen getrennt werden (SELV Kreise).

Sämtliche Leitungen und deren Isolationen sind so zu wählen, dass sie dem vorgesehenen Spannungs- und Temperaturbereich entsprechen. Zudem sind sowohl die geräte-, als auch länderspezifischen Standards einzuhalten, die in Aufbau, Form und Qualität für die Leitungen gelten. Angaben über zulässige Leitungsquerschnitte für die Schraubklemmverbindungen sind den technischen Daten zu entnehmen.

Vor der Inbetriebnahme sind sämtliche Anschlüsse. bzw. Leitungen auf einen soliden Sitz in den Schraubklemmen zu überprüfen. Alle (auch unbelegte) Schraubklemmen müssen bis zum Anschlag nach rechts gedreht und somit sicher befestigt werden, damit sie sich bei Erschütterungen und Vibrationen nicht lösen können.

Überspannungen an den Anschlüssen des Gerätes sind auf die Werte der Überspannungskategorie II zu begrenzen.

## 1.4. Störsicherheit

Alle Anschlüsse sind gegen elektromagnetische Störungen geschützt.

Es ist jedoch zu gewährleisten, dass am Einbauort des Gerätes möglichst geringe kapazitive oder induktive Störungen auf das Gerät und alle Anschlussleitungen einwirken.

Hierzu sind folgende Maßnahmen notwendig:

- **Für alle Ein- und Ausgangssignale ist grundsätzlich geschirmtes Kabel zu verwenden**
- **Steuerleitungen (digitale Ein- und Ausgänge, Relaisausgänge) dürfen eine Länge von 30 m nicht überschreiten und das Gebäude nicht verlassen.**
- Die Kabelschirme müssen über Schirmklemmen großflächig mit Erde verbunden werden
- Die Verdrahtung der Masse-Leitungen (GND bzw. 0 V) muss sternförmig erfolgen und darf nicht mehrfach mit Erde verbunden sein
- Das Gerät sollte in ein metallisches Gehäuse und möglichst entfernt von Störquellen eingebaut werden
- Die Leitungsführung darf nicht parallel zu Energieleitungen und anderen störungsbehafteten Leitungen erfolgen

Siehe hierzu auch das motrona Dokument „Allgemeine Regeln zu Verkabelung, Erdung und Schaltschrankaufbau“. Dieses finden Sie auf unserer Homepage unter dem Link

<https://www.motrona.com/de/support/allgemeine-zertifikate.html>

## 1.5. Reinigungs-, Pflege- und Wartungshinweise

Zur Reinigung der Frontseite verwenden Sie bitte ausschließlich ein weiches, leicht angefeuchtetes Tuch. Für die Geräte-Rückseite sind keinerlei Reinigungsarbeiten vorgesehen bzw. erforderlich. Eine außerplanmäßige Reinigung obliegt der Verantwortung des zuständigen Wartungspersonals, bzw. dem jeweiligen Monteur.

Im regulären Betrieb sind für das Gerät keinerlei Wartungsmaßnahmen erforderlich. Bei unerwarteten Problemen, Fehlern oder Funktionsausfällen muss das Gerät an die motrona GmbH geschickt und dort überprüft sowie ggfs. repariert werden. Ein unbefugtes Öffnen und Instandsetzen kann zur Beeinträchtigung oder gar zum Ausfall der vom Gerät unterstützten Schutzmaßnahmen führen.



## 2. Allgemeines

Das Gerät ist als Anzeige-Geräte für HTL Impulse für den Schalttafeleinbau konzipiert. Durch die intuitive Bedienung, die umfangreichen Funktionen und Optionen ist es universell einsetzbar.

### 2.1. Betriebsart

Grundsätzlich sind alle Funktionen im Parameter-Menü zu konfigurieren.

Das Gerät kann in folgenden Betriebsarten verwendet werden:

- SPEED (Input A oder Input A und B aktiv, parameterabhängig)
  - Tachometer / Geschwindigkeitsanzeige
  - Frequenzmessung / Drehzahlanzeige (z.B. RPM)
  - Überwachung von Drehzahl sowie Stillstand
- PROCESS TIME (nur Input A ist aktiv)
  - Prozesszeitanzeige (reziproke Drehzahl)
  - Backzeitanzeige
  - Durchlaufzeitanzeige
- TIMER (Input A oder Input A und B aktiv, parameterabhängig)
  - Stoppuhr (Start- / Stoppfunktionen frei parametrierbar)
  - Betriebsstundenzähler
  - Periodendauermessung
  - Gesamtzeitmessung
- COUNTER (Input A und B sind aktiv)
  - Impulzzähler / Summen- oder Differenzzähler
  - Vor- oder Rückwärtszähler
  - Positionsanzeige
  - Winkelmesser
  - Quadraturzähler
  - Stückzahlzähler (Batchcounter) / Gesamtzähler (Totalcounter)
- VELOCITY (Input A dient als Starteingang und Input B als Stoppeingang)
  - Geschwindigkeitsanzeige aus Laufzeitmessung.

## 2.2. Funktionsdiagramm

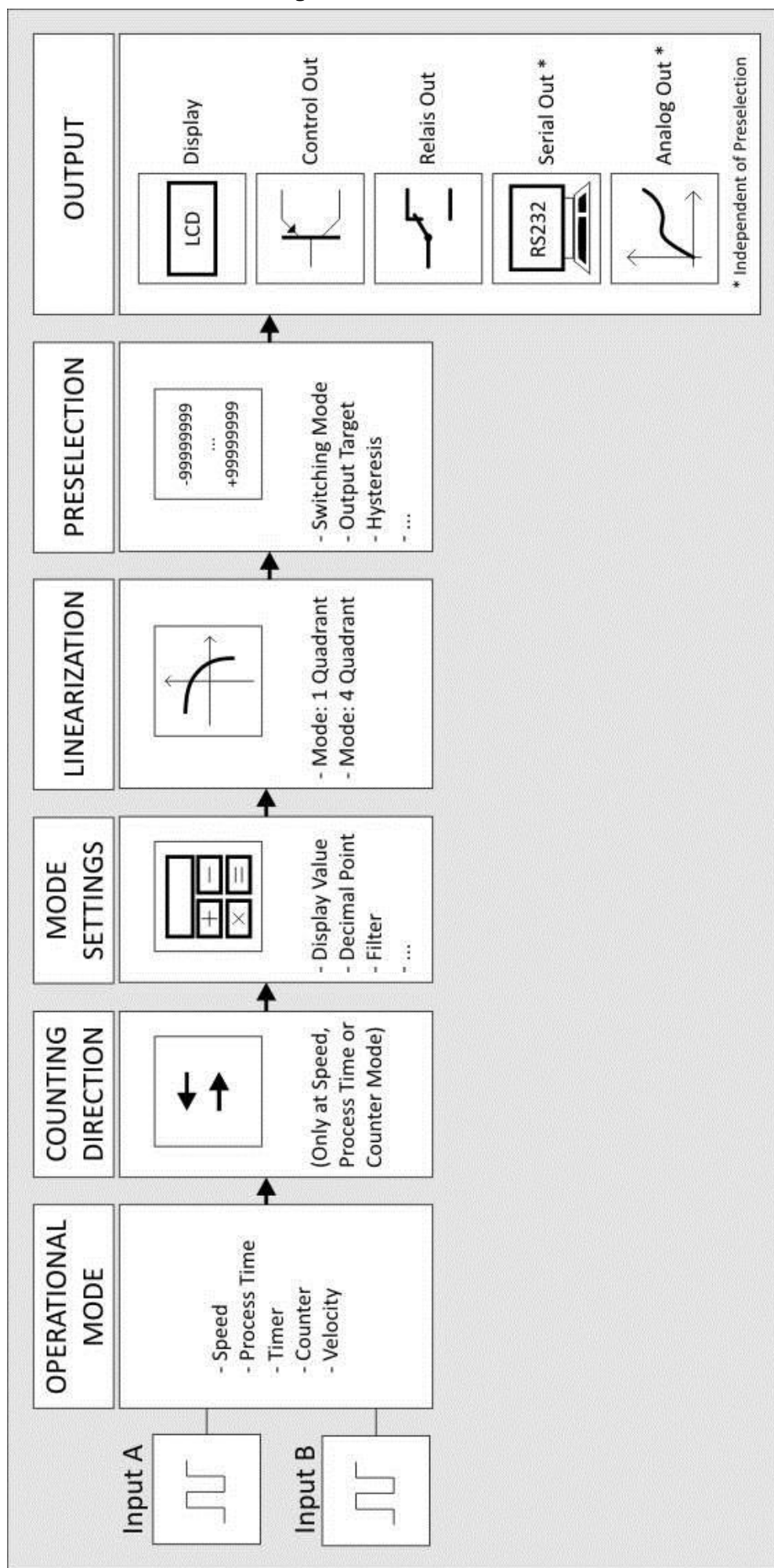

# 3. Elektrische Anschlüsse

Die Klemmen sollten mit einem Schlitz-Schraubendreher (Klingenbreite 2mm) angezogen werden.

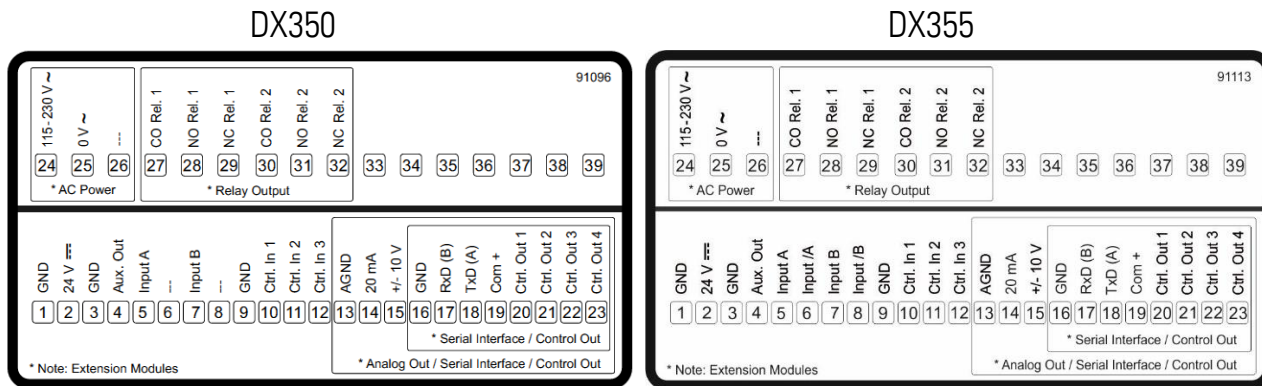

## 3.1. DC-Spannungsversorgung

Über die Klemmen 1 und 2 kann das Gerät mit einer Gleichspannung zwischen 18 und 30 VDC versorgt werden. Die Stromaufnahme hängt u.a. von der Höhe der Versorgungsspannung und der Einstellung ab und liegt bei ca. 100 mA, zuzüglich des am Hilfsspannungs-Ausgang entnommenen Geberstromes.

Alle GND Anschlüsse sind intern miteinander verbunden.

## 3.2. Hilfsspannungs-Ausgang

An Klemme 3 und 4 steht eine Hilfsspannung als Geber- / Sensorversorgung zur Verfügung. Die Ausgangsspannung ist abhängig von der Geräteversorgung und der Variante DX350 / DX355:

| DC Geräteversorgung   | AC Geräteversorgung   |
|---|---|
| Die Ausgangsspannung ist ca. 1 V kleiner, als die an Klemme 1 und 2 zugeführten Versorgungsspannung und darf mit max. 250 mA belastet werden. | Die Ausgangsspannung liegt bei 24 VDC ( $\pm 15\%$ ) und darf bis 45 °C mit max. 150 mA belastet werden. Bei höheren Temperaturen reduziert sich der max. Ausgangstrom auf 80 mA. |

Bei DX355 Geräten ist der Hilfsspannungs-Ausgang von 24 VDC auf 5 VDC umschaltbar.

### 3.3. DX350: Inkremental-Eingänge A, B

An Klemme 5 und 7 stehen zwei Impuls-Eingänge für HTL Signale zur Verfügung. Die Charakteristik (PNP, NPN, Namur oder Tri-State) der Inkremental-Eingänge kann im GENERAL MENU eingestellt werden.

Anschluss der Inkremental-Eingänge:

PNP

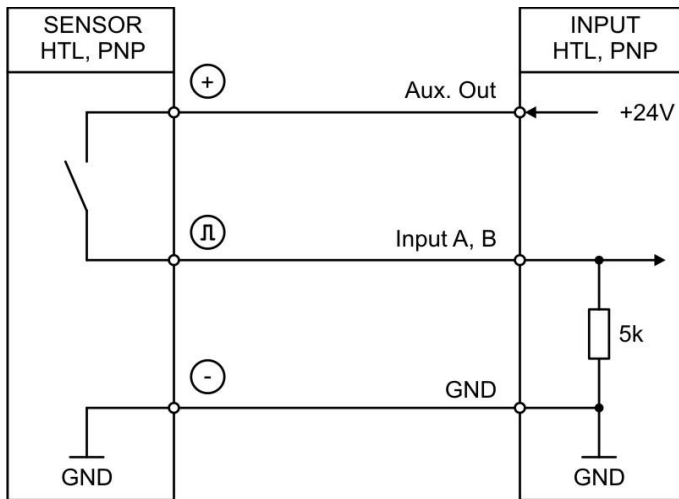

NPN

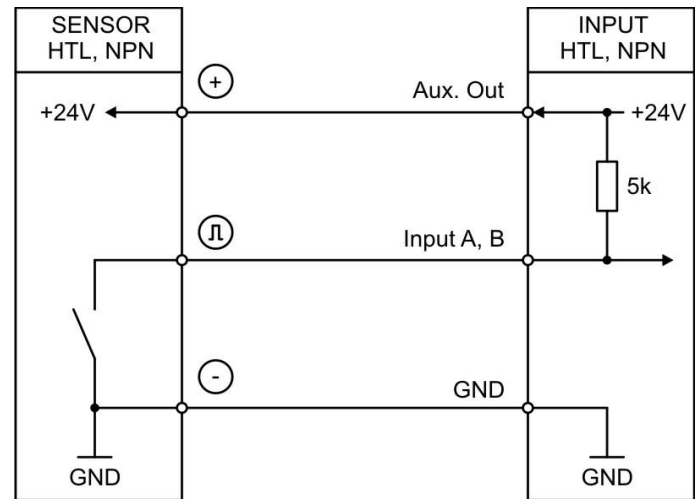

Namur

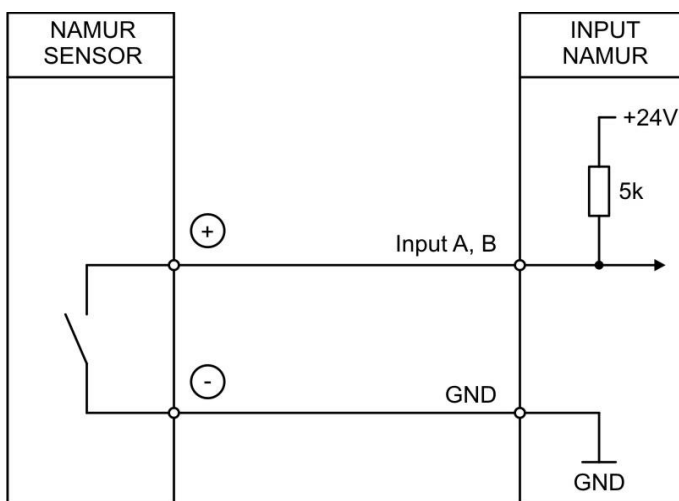

Tri-State

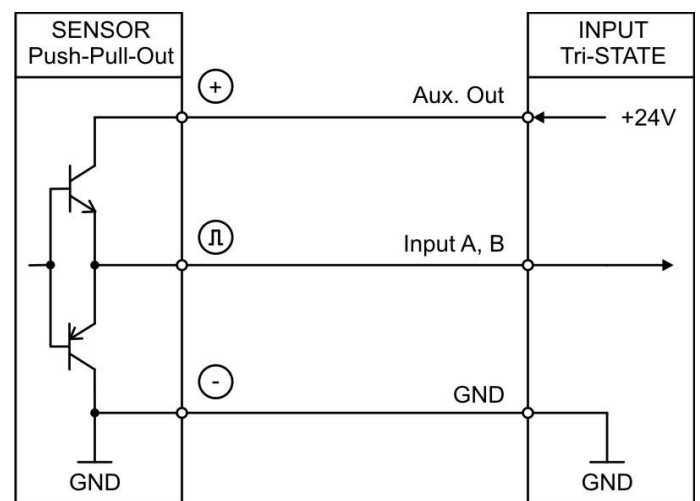

Grundsätzlich sind offene PNP Eingänge „LOW“ und offene NPN Eingänge „HIGH“. Die Eingangsstufen sind für elektronische Impulsgeber ausgelegt.

#### Hinweis für mechanische Schaltkontakte:

Sollten ausnahmsweise mechanische Kontakte als Impulsquelle verwendet werden, muss an den Anschlussklemmen zwischen GND(-) und dem entsprechenden Eingang (+) ein handelsüblicher, externer Kondensator von ca. 10  $\mu$ F angebracht werden. Dadurch wird die maximale Eingangsfrequenz auf ca. 20 Hz gedämpft und ein Prellen unterdrückt.

### 3.4. DX355: Inkremental-Eingänge A, /A, B, /B

An Klemme 5, 6, 7 und 8 stehen zwei Impuls-Eingänge für HTL/TTL/RS422 Signale zur Verfügung. Die Charakteristik der Inkremental-Eingänge kann im GENERAL MENU eingestellt werden.

Anschluss der Inkremental-Eingänge:

**RS422**

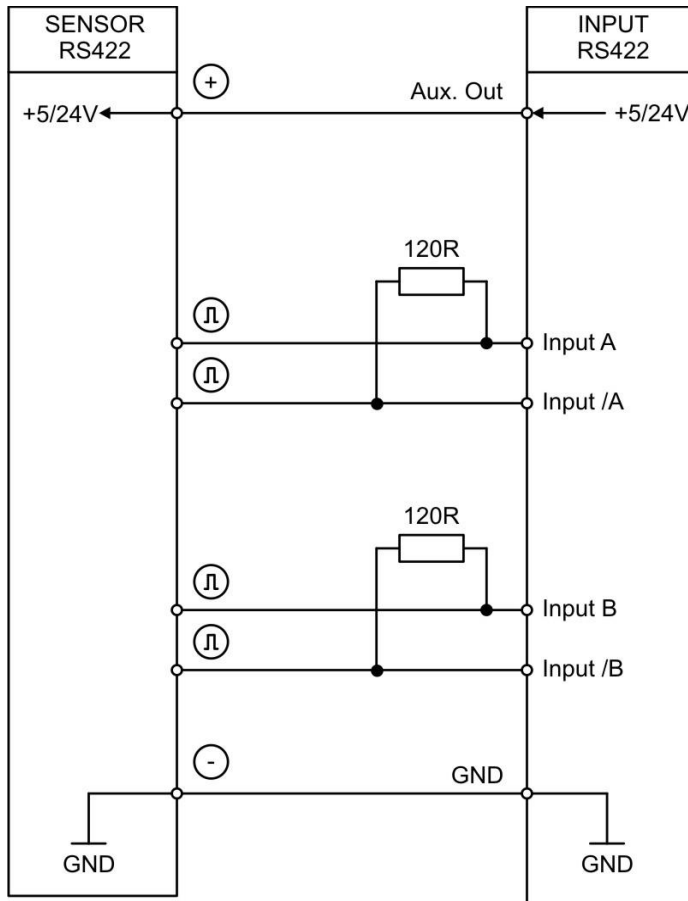

**HTL DIFFERENTIAL**

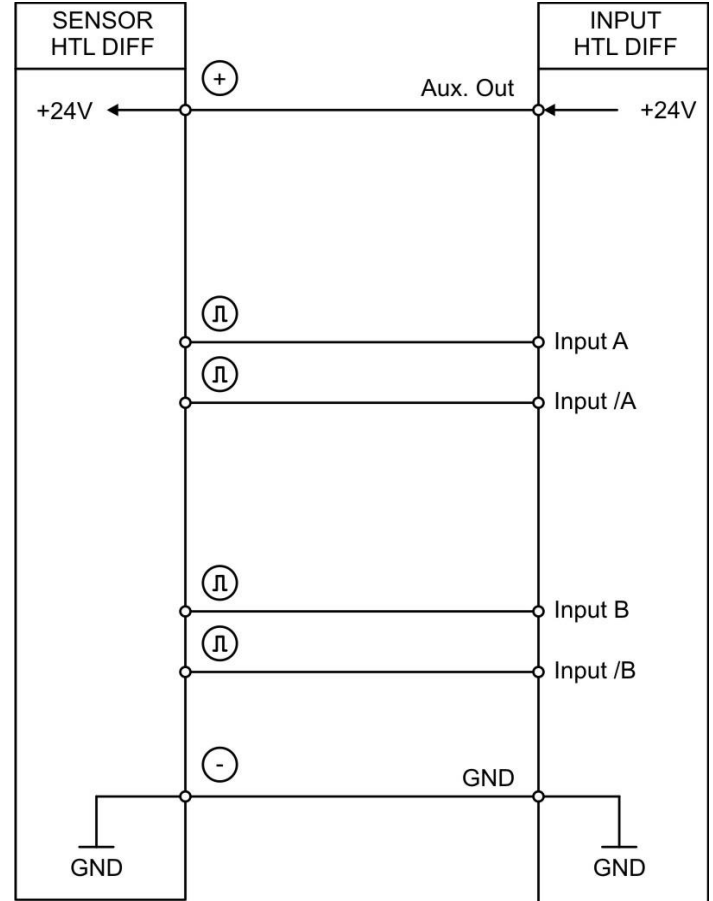

**HTL PNP**

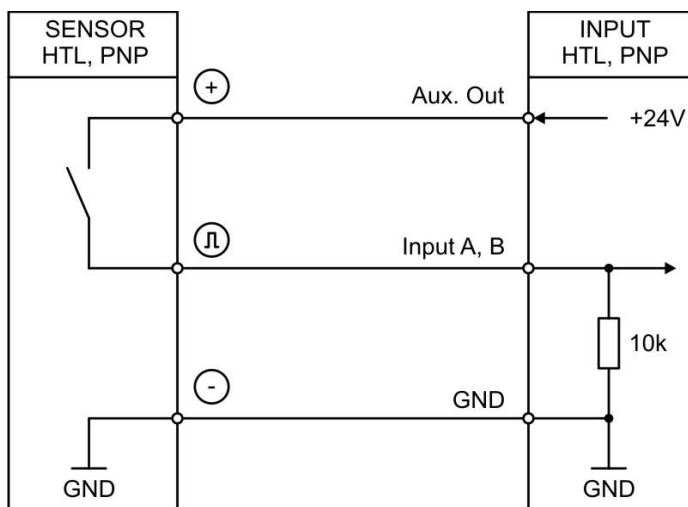

**HTL NPN**

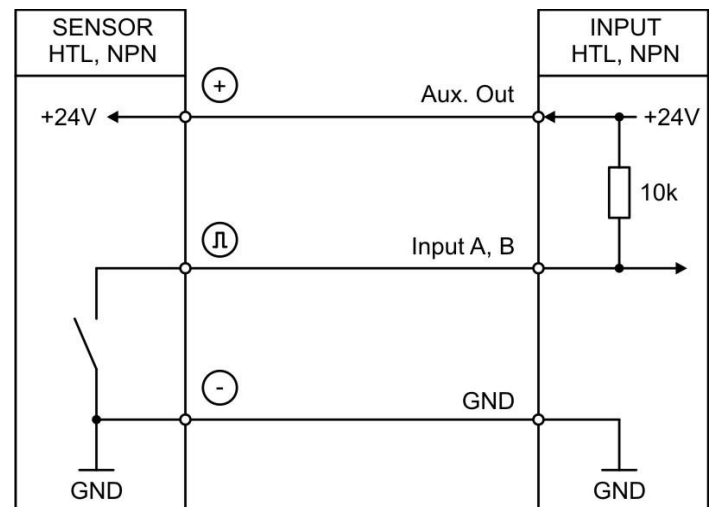

Grundsätzlich sind offene PNP Eingänge „LOW“ und offene NPN Eingänge „HIGH“. Die Eingangsstufen sind für elektronische Impulsgeber ausgelegt.

### 3.5. Control-Eingänge

An Klemme 10, 11 und 12 stehen drei Control-Eingänge mit HTL PNP Charakteristik zur Verfügung. Diese Eingänge sind im COMMAND MENU konfigurierbar und werden für extern auszulösende Funktionen wie z. B. Reset des Anzeigewertes, Umschaltung der Anzeige, Tastensperre des Touchscreens oder zum Lösen der Selbsthaltung von Control- und Relais-Ausgängen verwendet.

Anschluss der Control-Eingänge:

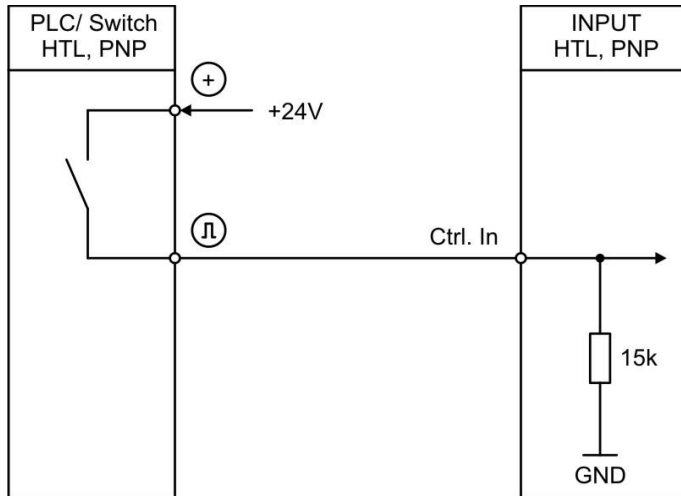

Grundsätzlich sind offene Control-Eingänge „LOW“. Die Eingangsstufen sind für elektronische Steuersignale ausgelegt.

#### Hinweis für mechanische Schaltkontakte:

Sollten ausnahmsweise mechanische Kontakte als Impulsquelle verwendet werden, muss an den Anschlussklemmen zwischen GND(-) und dem entsprechenden Eingang (+) ein handelsüblicher, externer Kondensator von ca. 10  $\mu$ F angebracht werden. Dadurch wird die maximale Eingangsfrequenz auf ca. 20 Hz bedämpft und ein prellen unterdrückt.

### 3.6. Analog-Ausgang (Option AO/AR)

An Klemme 13 und 14 / 15 steht ein 16 Bit Analog-Ausgang zur Verfügung. Dieser Ausgang ist im ANALOG MENU konfigurier- und skalierbar.

Folgende Konfiguration ist möglich:

- Spannungs-Ausgang: -10 ... +10 V
- Strom-Ausgang: 0 ... 20 mA
- Strom-Ausgang: 4 ... 20 mA

Der Analog-Ausgang ist proportional zur Bezugsquelle und bezieht sich auf AGND-Potential. AGND und Geräte-GND sind intern miteinander verbunden.



**Wichtig: Ein Parallelbetrieb von Spannungs- und Strom-Ausgang ist nicht erlaubt!**

### 3.7. Serielle Schnittstelle (Option AO/AR/CO/CR)

An Klemme 16, 17 und 18 steht eine Serielle Schnittstelle (RS232 oder RS485) zur Verfügung. Diese Schnittstelle ist im SERIAL MENU konfigurierbar.

Die RS232- oder RS485 Schnittstelle kann wie folgt verwendet werden:

- Zur Parametrierung des Gerätes bei Inbetriebnahme
- Zum Ändern von Parametern während des Betriebes
- Zum Auslesen von Istwerten über SPS oder PC

Das untenstehende Bild zeigt den Anschluss an einen PC mit Standard-Stecker (D-SUB 9-pol.):

Anschluss der RS232-Schnittstelle:

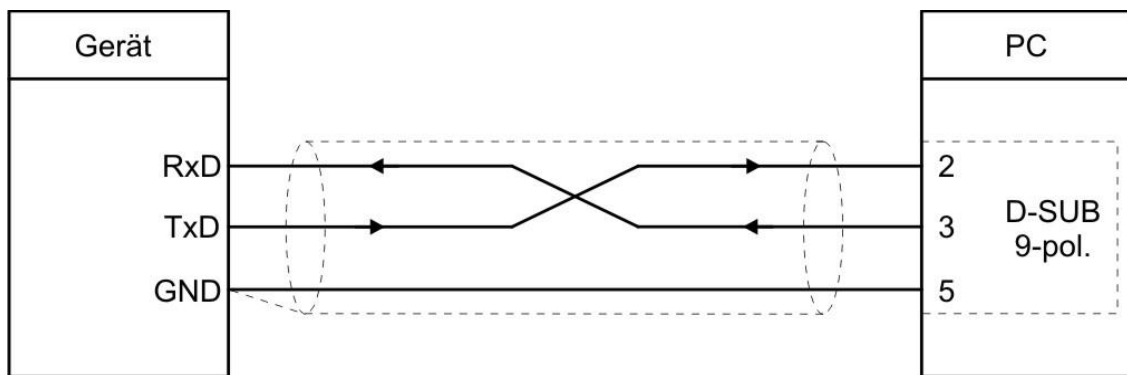

Anschluss der RS485-Schnittstelle:

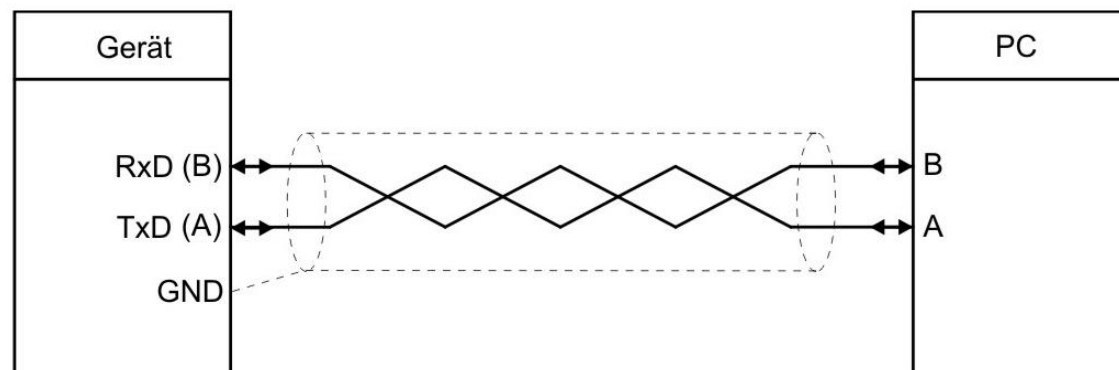

### 3.8. Control-Ausgänge Option AO/AR/CO/CR)

An Klemme 20, 21, 22 und 23 stehen vier Control-Ausgänge zur Verfügung.

Die Schaltbedingungen können im PRESELECTION MENU eingestellt werden.

Die Ausgänge Ctrl. Out 1 – 4 sind schnelle, PNP-Ausgänge mit einem Schaltvermögen von 5 ... 30 Volt und 200 mA pro Kanal. Der Schaltzustand wird im Display (Anzeige mit Einheit und Statuszeile) als C1 ... C4 dargestellt.

Die Schaltspannung wird durch die an der Klemme 19 (COM+) zugeführte Spannung bestimmt. Zum Schalten induktiver Lasten werden externe Dämpfungsmaßnahmen empfohlen.

Anschluss der Control-Ausgänge:

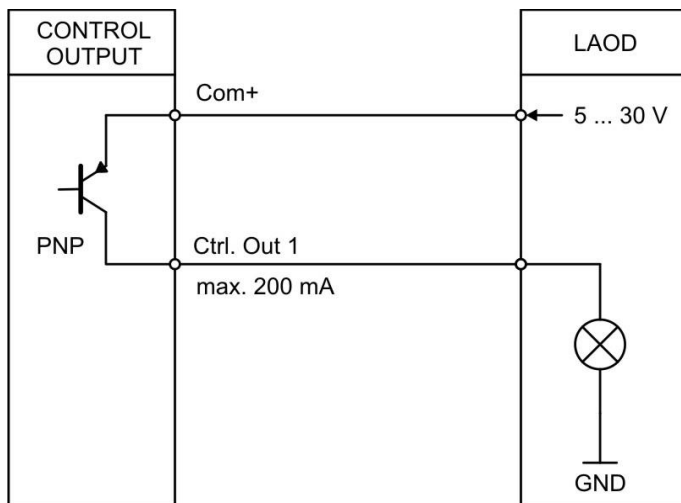

### 3.9. AC Spannungsversorgung (Option AC)

Über die Klemmen 24 und 25 kann das Gerät mit einer Wechselspannung zwischen 115 und 230 VAC versorgt werden. Die Leistungsaufnahme hängt u.a. von der Höhe der Versorgungsspannung und der Einstellung ab und liegt bei ca. 3 VA, zuzüglich des am Hilfsspannungs-Ausgang entnommenen Geberstromes.

Geräte mit Option AC können auch mit einer Gleichspannung zwischen 18 und 30 VDC über die Klemmen 1 und 2 versorgt werden.

### 3.10. Relais-Ausgänge (Option RL)

An Klemme 27, 28, 29, 30, 31, 32 stehen zwei Relais-Ausgänge mit potentialfreien Wechsel-Kontakten zur Verfügung. Die Schaltbedingungen können im PRESELECTION MENU eingestellt werden.

Der Schaltzustand wird im Display (Anzeige mit Einheit und Statuszeile) als K1 und K2 dargestellt.

AC-Schaltvermögen max. 250 VAC / max. 3 A / max. 750 VA

DC-Schaltvermögen max. 150 VDC / max. 2 A / max. 50 W

Anschluss der Relais-Ausgänge:

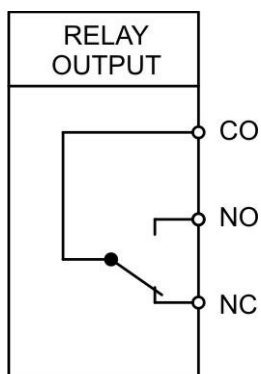



# 4. Bedienung / Touchscreen

## 4.1. Anzeigedarstellung für Parametrierung

Die einzelnen Parameter-Menüs und deren Parameter sind in Kapitel 5 beschrieben.



### Parametrierung des Gerätes:

Um Geräteparameter einstellen zu können, muss der Touchscreen für 3 Sekunden gedrückt werden.



### Menu auswählen:

Über die Pfeiltasten kann das gewünschte Parameter-Menu ausgewählt und mit „OK“ bestätigt werden.

Taste „C“ beendet die Menu Auswahl.

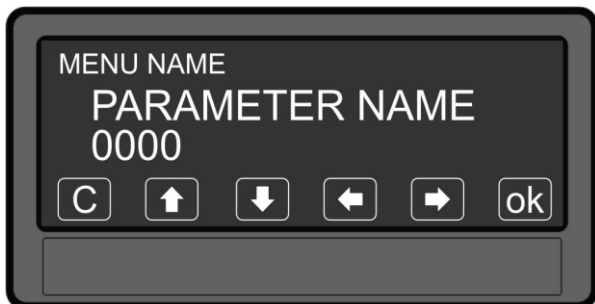

### Parameter auswählen:

Über die Pfeiltasten kann der gewünschte Parameter ausgewählt und mit „OK“ bestätigt werden.

Taste „C“ beendet die Parameter Auswahl.

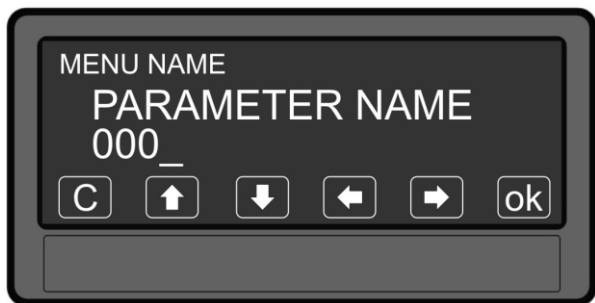

### Parameter editieren:

Über die Pfeiltasten kann der ausgewählte Parameter editiert und mit „OK“ gespeichert werden.

Taste „C“ beendet das Editieren.



Parameteränderungen sind erst nach dem Verlassen der Menu-Auswahl aktiv.

## 4.2. Anzeigedarstellung im Betrieb

Im Betrieb stehen folgende Anzeigen zur Verfügung. Abhängig von der Geräteausführung und der gewählten Betriebsart, werden nur bestimmte Darstellungen angezeigt.



### Anzeige mit Einheit und Statuszeile

Um zur nächsten Anzeige zu gelangen, muss der Touchscreen angetippt werden.

Control- oder Relais-Status werden nur mit Option AO, CO oder RL angezeigt.



### Anzeige Counter und Batch- / Totalcounter oder Timer und Totaltimer

Um zur nächsten Anzeige zu gelangen, muss der Touchscreen im oberen Bereich angetippt werden.

Nur bei Betriebsart COUNTER – A+B, A-B oder BATCH/TOTAL MODE sowie Betriebsart TIMER mit TOTAL TIME MODE aktiv.



### Zweizeilige Anzeige mit Einheiten

Um zur nächsten Anzeige zu gelangen, muss der Touchscreen angetippt werden.

Nur bei Betriebsart COUNTER – A+B, A-B oder BATCH/TOTAL MODE sowie Betriebsart TIMER mit TOTAL TIME MODE aktiv.



### Großanzeige (4-stellig)

Um zur nächsten Anzeige zu gelangen, muss der Touchscreen im oberen Bereich angetippt werden.

Nur bei aktiviertem Parameter „LARGE DISPLAY“.



### Anzeige der Tastatur-Befehle

Um zur nächsten Anzeige zu gelangen, muss der Touchscreen im oberen Bereich angetippt werden.

Nur bei Betriebsart TIMER oder COUNTER

Fortsetzung „Anzeigedarstellung im Betrieb“:



Anzeige mit Schnellstartfunktion zur Eingabe der Vorwahlwerte (PRESELECTION VALUES)

Um zur nächsten Anzeige zu gelangen, muss der Touchscreen im oberen Bereich oder „Skip“ angetippt werden.

Nur mit Option AO, CO, RL



Anzeige der Min / Max Werte

Um zur nächsten Anzeige zu gelangen, muss der Touchscreen im oberen Bereich oder „Skip“ angetippt werden.

### 4.3. Fehlermeldungen

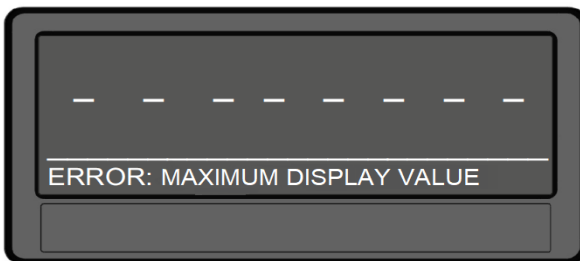

ERROR: MAXIMUM DISPLAY VALUE

Anzeigewert der einzeiligen Anzeige ist größer als + 99 999 999

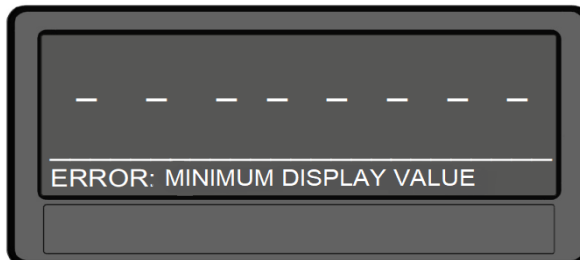

ERROR: MINIMUM DISPLAY VALUE

Anzeigewert der einzeiligen Anzeige ist kleiner als – 99 999 999

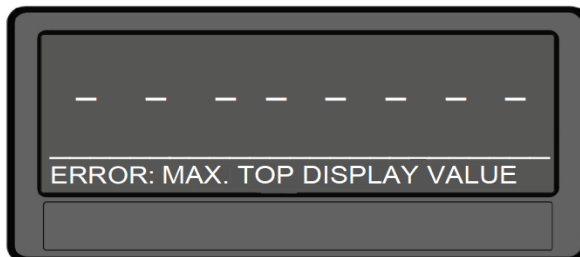

ERROR: MAX. TOP DISPLAY VALUE

Oberer Anzeigewert der zweizeiligen Anzeige ist größer als + 99 999 999

Fortsetzung „Fehlermeldungen“:

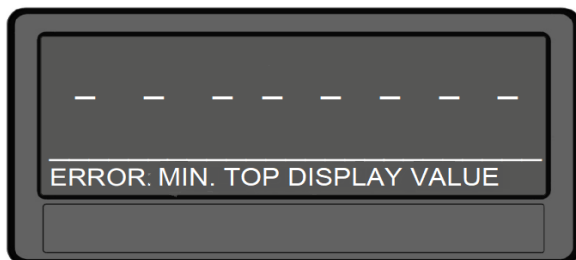

ERROR: MIN. TOP DISPLAY VALUE

Oberer Anzeigewert der zweizeiligen Anzeige ist kleiner als – 99 999 999

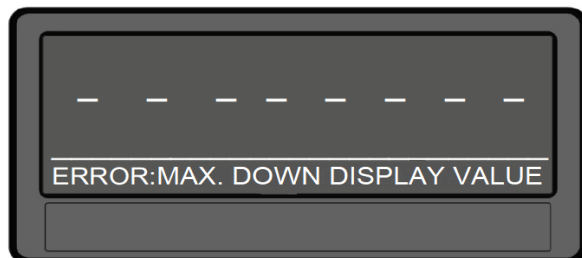

ERROR: MAX. DOWN DISPLAY VALUE

Unterer Anzeigewert der zweizeiligen Anzeige ist größer als + 99 999 999

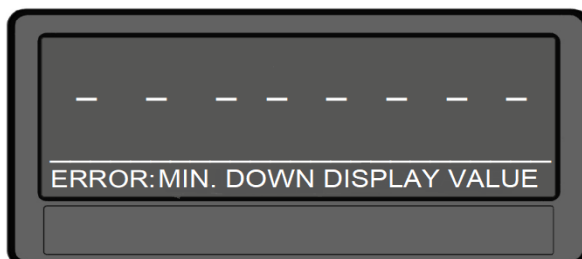

ERROR: MIN. DOWN DISPLAY VALUE

Unterer Anzeigewert der zweizeiligen Anzeige ist kleiner als – 99 999 999

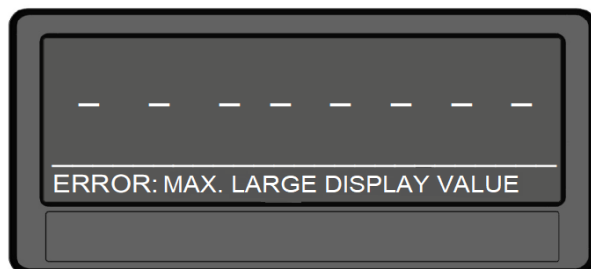

ERROR: MAX. LARGE DISPLAY VALUE

Anzeigewert der Großanzeige ist größer als + 9999

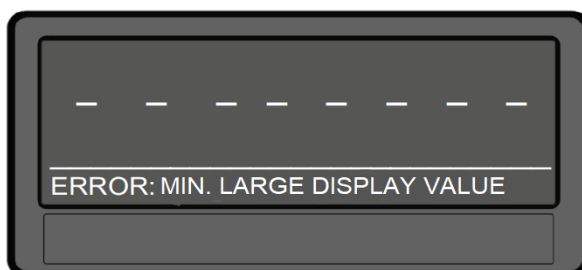

ERROR: MIN. LARGE DISPLAY VALUE

Anzeigewert der Großanzeige ist kleiner als - 999



Die beschriebenen Fehlermeldungen werden automatisch zurückgesetzt, sobald sich der entsprechende Anzeigewert wieder im darstellbaren Bereich befindet.

# 5. Parameter / Menu-Übersicht

Die Parametrierung des Gerätes erfolgt über die serielle Schnittstelle mit Hilfe eines PCs und der Bedienersoftware OS6.0. Den Link zum kostenlosen Download finden Sie auf Seite 2.

Dieser Abschnitt zeigt die Übersicht der einzelnen Menüs und deren Parameter. Der Menüname ist jeweils fett geschrieben, die zugehörigen Parameter sind direkt unter dem Menünamen angeordnet. Abhängig von der Geräteausführung (Optionen) und der gewählten Betriebsart, werden nur bestimmte Menüs angezeigt.

| <b>Menu / Parameter</b>   |
|---|
| <b>GENERAL MENU</b>   |
| OPERATIONAL MODE<br>ENCODER PROPERTIES<br>ENCODER SUPPLY<br>COUNTING DIRECTION<br>SCALE UNITS<br>SCALE UNITS (BATCH)<br>LINEARIZATION MODE<br>PIN PRESELECTION<br>PIN PARAMETER<br>BACK UP MEMORY<br>FACTORY SETTINGS |
| <b>MODE SPEED</b>   |
| DISPLAY VALUE<br>BASE FREQUENCY<br>DECIMAL POINT<br>SAMPLING TIME<br>WAIT TIME<br>STANDSTILL TIME<br>AVERAGE FILTER<br>FOR/REV DETECTION  |

| <b>Menu / Parameter</b>   |
|---|
| <b>MODE PROCESS TIME</b>  |
| DISPLAY FORMAT<br>DISPLAY VALUE<br>BASE FREQUENCY<br>SAMPLING TIME<br>WAIT TIME<br>STANDSTILL TIME<br>AVERAGE FILTER                |
| <b>MODE TIMER</b>   |
| TIME BASE<br>START / STOP<br>AUTO RESET<br>LATCH FUNCTION<br>SET VALUE<br>INC / DEC MODE<br>TOTAL TIME MODE<br>TOTAL TIME SET VALUE |
| <b>MODE COUNTER</b>   |
| COUNT MODE<br>FACTOR<br>SET VALUE<br>DECIMALPOINT<br>BATCH / TOTAL MODE<br>BATCH / TOTAL SET VALUE<br>ROUND LOOP VALUE              |
| <b>MODE VELOCITY</b>  |
| START / STOP<br>DISPLAY VALUE<br>BASE TIME<br>DECIMALPOINT<br>WAIT TIME<br>STANDSTILL TIME  |

| Menu / Parameter   |
|--|
| <b>PRESELECTION VALUES</b>   |
| PRESELECTION 1<br>PRESELECTION 2<br>PRESELECTION 3<br>PRESELECTION 4   |
| <b>PRESELECTION 1 MENU</b>   |
| SOURCE 1<br>MODE 1<br>HYSTERESIS 1<br>PULSE TIME 1<br>OUTPUT TARGET 1<br>OUTPUT POLARITY 1<br>OUTPUT LOCK 1<br>START UP DELAY 1<br>EVENT COLOR 1 |
| <b>PRESELECTION 2 MENU</b>   |
| SOURCE 2<br>MODE 2<br>HYSTERESIS 2<br>PULSE TIME 2<br>OUTPUT TARGET 2<br>OUTPUT POLARITY 2<br>OUTPUT LOCK 2<br>START UP DELAY 2<br>EVENT COLOR 2 |
| <b>PRESELECTION 3 MENU</b>   |
| SOURCE 3<br>MODE 3<br>HYSTERESIS 3<br>PULSE TIME 3<br>OUTPUT TARGET 3<br>OUTPUT POLARITY 3<br>OUTPUT LOCK 3<br>START UP DELAY 3<br>EVENT COLOR 3 |
| <b>PRESELECTION 4 MENU</b>   |
| SOURCE 4<br>MODE 4<br>HYSTERESIS 4<br>PULSE TIME 4<br>OUTPUT TARGET 4<br>OUTPUT POLARITY 4<br>OUTPUT LOCK 4<br>START UP DELAY 4<br>EVENT COLOR 4 |

| Menu / Parameter   |
|--|
| <b>SERIAL MENU</b>   |
| UNIT NUMBER<br>SERIAL BAUD RATE<br>SERIAL FORMAT<br>SERIAL INIT<br>SERIAL PROTOCOL<br>SERIAL TIMER<br>SERIAL VALUE<br>MODBUS                     |
| <b>ANALOG MENU</b>   |
| ANALOG SOURCE<br>ANALOG FORMAT<br>ANALOG START<br>ANALOG END<br>ANALOG GAIN<br>ANALOG OFFSET   |
| <b>COMMAND MENU</b>  |
| INPUT 1 ACTION<br>INPUT 1 CONFIG<br>INPUT 2 ACTION<br>INPUT 2 CONFIG<br>INPUT 3 ACTION<br>INPUT 3 CONFIG   |
| <b>DISPLAY MENU</b>  |
| SOURCE DUAL TOP<br>SOURCE DUAL DOWN<br>COLOR<br>BRIGHTNESS<br>CONTRAST<br>SCREEN SAVER<br>UP-DATE-TIME<br>FONT<br>START DISPLAY<br>LARGE DISPLAY |
| <b>LINEARISATION MENU</b>  |
| P1(X)<br>P1(Y)<br>P2(X)<br>P2(Y)<br>...<br>...<br>P23(X)<br>P23(Y)<br>P24(X)<br>P24(Y)   |

## 5.1. General Menu (Hauptmenü)

| <b>OPERATIONAL MODE</b>   |                     |   |
|---|---------------------|---|
| Dieser Parameter legt fest, welche Messfunktion (Betriebsart/Mode) das Gerät erfüllen soll. |                     |   |
| 0   | <b>SPEED</b>        | Drehzahlanzeige (RPM), Betrieb als Tachometer oder als Frequenzmessung                |
| 1   | <b>PROCESS TIME</b> | Betrieb als Backzeit- oder Durchlaufzeitanzeige (reziproke Drehzahl)                  |
| 2   | <b>TIMER</b>        | Stoppuhr / Timer  |
| 3   | <b>COUNTER</b>      | Betrieb als Positionsanzeige, Impuls-, Summen-, Differenz-, Vor- oder Rückwärtszähler |
| 4   | <b>VELOCITY</b>     | Geschwindigkeitsanzeige aus Laufzeitmessung   |

| <b>ENCODER PROPERTIES (bei DX350)</b>   |                  |   |
|---|------------------|---|
| Dieser Parameter legt die Charakteristik der Impulseingänge für das DX350 fest. |                  |   |
| 0   | <b>PNP</b>       | PNP (gegen + schaltend)   |
| 1   | <b>NPN</b>       | NPN (gegen – schaltend)   |
| 2   | <b>NAMUR</b>     | Sensors (–) mit GND und Sensor (+) mit Eingang (A, B) verbinden |
| 3   | <b>TRI-STATE</b> | Tri-State für Push-Pull Geber / Sensoren                        |

| <b>ENCODER PROPERTIES (bei DX355)</b>   |                         |                         |
|---|-------------------------|-------------------------|
| Dieser Parameter legt die Charakteristik der Impulseingänge für das DX355 fest. |                         |                         |
| 0   | <b>RS422</b>            | RS422 Standard          |
| 1   | <b>HTL DIFFERENTIAL</b> | HTL Differenziell       |
| 2   | <b>HTL PNP</b>          | PNP (gegen + schaltend) |
| 3   | <b>HTL NPN</b>          | NPN (gegen – schaltend) |

| <b>ENCODER SUPPLY (nur bei DX355 verfügbar)</b>  |                     |                        |
|--|---------------------|------------------------|
| Dieser Parameter definiert die Ausgangsspannung des Hilfsspannungs-Ausgangs (Aux Out). |                     |                        |
| 0  | <b>24VDC SUPPLY</b> | 24 VDC Geberversorgung |
| 1  | <b>5VDC SUPPLY</b>  | 5 VDC Geberversorgung  |

| <b>COUNTING DIRECTION</b>   |                |           |
|---|----------------|-----------|
| Mit diesem Parameter kann man die Drehrichtung des Impulseinganges umkehren (nur Mode COUNTER). |                |           |
| 0   | <b>FORWARD</b> | Vorwärts  |
| 1   | <b>REVERSE</b> | Rückwärts |

Fortsetzung „General Menu“:

| SCALE UNITS   |            |  |   |    |   |   |    |   |   |   |   |   |   |   |   |   |   |   |   |   |   |   |   |   |   |   |   |   |   |   |   |   |   |   |   |   |   |   |   |   |   |   |   |   |   |   |   |   |   |   |   |   |   |   |   |   |   |   |   |   |   |   |   |   |   |   |   |   |   |   |   |   |   |   |   |   |   |   |   |   |   |   |   |   |   |   |   |   |   |   |   |   |   |   |  |   |   |  |
|---|------------|--|---|----|---|---|----|---|---|---|---|---|---|---|---|---|---|---|---|---|---|---|---|---|---|---|---|---|---|---|---|---|---|---|---|---|---|---|---|---|---|---|---|---|---|---|---|---|---|---|---|---|---|---|---|---|---|---|---|---|---|---|---|---|---|---|---|---|---|---|---|---|---|---|---|---|---|---|---|---|---|---|---|---|---|---|---|---|---|---|---|---|---|---|--|---|---|--|
| Dieser Parameter legt fest, welche Einheit auf dem Display angezeigt wird und beeinflusst den Anzeigewert nicht. Der Dezimalpunkt für Nachkommastellen wird im Parameter DECIMAL POINT eingestellt. Bei der Doppelanzeige wird die eingestellte Einheit sowie der Dezimalpunkt des Anzeigewertes automatisch auch für den Totalcounter bzw. den Totaltimer übernommen. Die Einheit für den Batchcounter kann mittels SCALE UNITS (BATCH) separat ausgewählt werden. |            |  |   |    |   |   |    |   |   |   |   |   |   |   |   |   |   |   |   |   |   |   |   |   |   |   |   |   |   |   |   |   |   |   |   |   |   |   |   |   |   |   |   |   |   |   |   |   |   |   |   |   |   |   |   |   |   |   |   |   |   |   |   |   |   |   |   |   |   |   |   |   |   |   |   |   |   |   |   |   |   |   |   |   |   |   |   |   |   |   |   |   |   |   |  |   |   |  |
| 0   | Hz         | Default  |   |    |   |   |    |   |   |   |   |   |   |   |   |   |   |   |   |   |   |   |   |   |   |   |   |   |   |   |   |   |   |   |   |   |   |   |   |   |   |   |   |   |   |   |   |   |   |   |   |   |   |   |   |   |   |   |   |   |   |   |   |   |   |   |   |   |   |   |   |   |   |   |   |   |   |   |   |   |   |   |   |   |   |   |   |   |   |   |   |   |   |   |  |   |   |  |
| 1   | kHz        |  |   |    |   |   |    |   |   |   |   |   |   |   |   |   |   |   |   |   |   |   |   |   |   |   |   |   |   |   |   |   |   |   |   |   |   |   |   |   |   |   |   |   |   |   |   |   |   |   |   |   |   |   |   |   |   |   |   |   |   |   |   |   |   |   |   |   |   |   |   |   |   |   |   |   |   |   |   |   |   |   |   |   |   |   |   |   |   |   |   |   |   |   |  |   |   |  |
| 2   | m/s        |  |   |    |   |   |    |   |   |   |   |   |   |   |   |   |   |   |   |   |   |   |   |   |   |   |   |   |   |   |   |   |   |   |   |   |   |   |   |   |   |   |   |   |   |   |   |   |   |   |   |   |   |   |   |   |   |   |   |   |   |   |   |   |   |   |   |   |   |   |   |   |   |   |   |   |   |   |   |   |   |   |   |   |   |   |   |   |   |   |   |   |   |   |  |   |   |  |
| 3   | m/min      |  |   |    |   |   |    |   |   |   |   |   |   |   |   |   |   |   |   |   |   |   |   |   |   |   |   |   |   |   |   |   |   |   |   |   |   |   |   |   |   |   |   |   |   |   |   |   |   |   |   |   |   |   |   |   |   |   |   |   |   |   |   |   |   |   |   |   |   |   |   |   |   |   |   |   |   |   |   |   |   |   |   |   |   |   |   |   |   |   |   |   |   |   |  |   |   |  |
| 4   | km/h       |  |   |    |   |   |    |   |   |   |   |   |   |   |   |   |   |   |   |   |   |   |   |   |   |   |   |   |   |   |   |   |   |   |   |   |   |   |   |   |   |   |   |   |   |   |   |   |   |   |   |   |   |   |   |   |   |   |   |   |   |   |   |   |   |   |   |   |   |   |   |   |   |   |   |   |   |   |   |   |   |   |   |   |   |   |   |   |   |   |   |   |   |   |  |   |   |  |
| 5   | mph        |  |   |    |   |   |    |   |   |   |   |   |   |   |   |   |   |   |   |   |   |   |   |   |   |   |   |   |   |   |   |   |   |   |   |   |   |   |   |   |   |   |   |   |   |   |   |   |   |   |   |   |   |   |   |   |   |   |   |   |   |   |   |   |   |   |   |   |   |   |   |   |   |   |   |   |   |   |   |   |   |   |   |   |   |   |   |   |   |   |   |   |   |   |  |   |   |  |
| 6   | 1/min      |  |   |    |   |   |    |   |   |   |   |   |   |   |   |   |   |   |   |   |   |   |   |   |   |   |   |   |   |   |   |   |   |   |   |   |   |   |   |   |   |   |   |   |   |   |   |   |   |   |   |   |   |   |   |   |   |   |   |   |   |   |   |   |   |   |   |   |   |   |   |   |   |   |   |   |   |   |   |   |   |   |   |   |   |   |   |   |   |   |   |   |   |   |  |   |   |  |
| 7   | RPM        |  |   |    |   |   |    |   |   |   |   |   |   |   |   |   |   |   |   |   |   |   |   |   |   |   |   |   |   |   |   |   |   |   |   |   |   |   |   |   |   |   |   |   |   |   |   |   |   |   |   |   |   |   |   |   |   |   |   |   |   |   |   |   |   |   |   |   |   |   |   |   |   |   |   |   |   |   |   |   |   |   |   |   |   |   |   |   |   |   |   |   |   |   |  |   |   |  |
| 8   | 1/sec      |  |   |    |   |   |    |   |   |   |   |   |   |   |   |   |   |   |   |   |   |   |   |   |   |   |   |   |   |   |   |   |   |   |   |   |   |   |   |   |   |   |   |   |   |   |   |   |   |   |   |   |   |   |   |   |   |   |   |   |   |   |   |   |   |   |   |   |   |   |   |   |   |   |   |   |   |   |   |   |   |   |   |   |   |   |   |   |   |   |   |   |   |   |  |   |   |  |
| 9   | RPS        |  |   |    |   |   |    |   |   |   |   |   |   |   |   |   |   |   |   |   |   |   |   |   |   |   |   |   |   |   |   |   |   |   |   |   |   |   |   |   |   |   |   |   |   |   |   |   |   |   |   |   |   |   |   |   |   |   |   |   |   |   |   |   |   |   |   |   |   |   |   |   |   |   |   |   |   |   |   |   |   |   |   |   |   |   |   |   |   |   |   |   |   |   |  |   |   |  |
| 10  | Stk/h      |  |   |    |   |   |    |   |   |   |   |   |   |   |   |   |   |   |   |   |   |   |   |   |   |   |   |   |   |   |   |   |   |   |   |   |   |   |   |   |   |   |   |   |   |   |   |   |   |   |   |   |   |   |   |   |   |   |   |   |   |   |   |   |   |   |   |   |   |   |   |   |   |   |   |   |   |   |   |   |   |   |   |   |   |   |   |   |   |   |   |   |   |   |  |   |   |  |
| 11  | pcs/h      |  |   |    |   |   |    |   |   |   |   |   |   |   |   |   |   |   |   |   |   |   |   |   |   |   |   |   |   |   |   |   |   |   |   |   |   |   |   |   |   |   |   |   |   |   |   |   |   |   |   |   |   |   |   |   |   |   |   |   |   |   |   |   |   |   |   |   |   |   |   |   |   |   |   |   |   |   |   |   |   |   |   |   |   |   |   |   |   |   |   |   |   |   |  |   |   |  |
| 12  | mm         |  |   |    |   |   |    |   |   |   |   |   |   |   |   |   |   |   |   |   |   |   |   |   |   |   |   |   |   |   |   |   |   |   |   |   |   |   |   |   |   |   |   |   |   |   |   |   |   |   |   |   |   |   |   |   |   |   |   |   |   |   |   |   |   |   |   |   |   |   |   |   |   |   |   |   |   |   |   |   |   |   |   |   |   |   |   |   |   |   |   |   |   |   |  |   |   |  |
| 13  | m          |  |   |    |   |   |    |   |   |   |   |   |   |   |   |   |   |   |   |   |   |   |   |   |   |   |   |   |   |   |   |   |   |   |   |   |   |   |   |   |   |   |   |   |   |   |   |   |   |   |   |   |   |   |   |   |   |   |   |   |   |   |   |   |   |   |   |   |   |   |   |   |   |   |   |   |   |   |   |   |   |   |   |   |   |   |   |   |   |   |   |   |   |   |  |   |   |  |
| 14  | inch       |  |   |    |   |   |    |   |   |   |   |   |   |   |   |   |   |   |   |   |   |   |   |   |   |   |   |   |   |   |   |   |   |   |   |   |   |   |   |   |   |   |   |   |   |   |   |   |   |   |   |   |   |   |   |   |   |   |   |   |   |   |   |   |   |   |   |   |   |   |   |   |   |   |   |   |   |   |   |   |   |   |   |   |   |   |   |   |   |   |   |   |   |   |  |   |   |  |
| 15  | feet       |  |   |    |   |   |    |   |   |   |   |   |   |   |   |   |   |   |   |   |   |   |   |   |   |   |   |   |   |   |   |   |   |   |   |   |   |   |   |   |   |   |   |   |   |   |   |   |   |   |   |   |   |   |   |   |   |   |   |   |   |   |   |   |   |   |   |   |   |   |   |   |   |   |   |   |   |   |   |   |   |   |   |   |   |   |   |   |   |   |   |   |   |   |  |   |   |  |
| 16  | Stueck     |  |   |    |   |   |    |   |   |   |   |   |   |   |   |   |   |   |   |   |   |   |   |   |   |   |   |   |   |   |   |   |   |   |   |   |   |   |   |   |   |   |   |   |   |   |   |   |   |   |   |   |   |   |   |   |   |   |   |   |   |   |   |   |   |   |   |   |   |   |   |   |   |   |   |   |   |   |   |   |   |   |   |   |   |   |   |   |   |   |   |   |   |   |  |   |   |  |
| 17  | pcs        |  |   |    |   |   |    |   |   |   |   |   |   |   |   |   |   |   |   |   |   |   |   |   |   |   |   |   |   |   |   |   |   |   |   |   |   |   |   |   |   |   |   |   |   |   |   |   |   |   |   |   |   |   |   |   |   |   |   |   |   |   |   |   |   |   |   |   |   |   |   |   |   |   |   |   |   |   |   |   |   |   |   |   |   |   |   |   |   |   |   |   |   |   |  |   |   |  |
| 18  | sec        |  |   |    |   |   |    |   |   |   |   |   |   |   |   |   |   |   |   |   |   |   |   |   |   |   |   |   |   |   |   |   |   |   |   |   |   |   |   |   |   |   |   |   |   |   |   |   |   |   |   |   |   |   |   |   |   |   |   |   |   |   |   |   |   |   |   |   |   |   |   |   |   |   |   |   |   |   |   |   |   |   |   |   |   |   |   |   |   |   |   |   |   |   |  |   |   |  |
| 19  | min        |  |   |    |   |   |    |   |   |   |   |   |   |   |   |   |   |   |   |   |   |   |   |   |   |   |   |   |   |   |   |   |   |   |   |   |   |   |   |   |   |   |   |   |   |   |   |   |   |   |   |   |   |   |   |   |   |   |   |   |   |   |   |   |   |   |   |   |   |   |   |   |   |   |   |   |   |   |   |   |   |   |   |   |   |   |   |   |   |   |   |   |   |   |  |   |   |  |
| 20  | Min:Sec    |  |   |    |   |   |    |   |   |   |   |   |   |   |   |   |   |   |   |   |   |   |   |   |   |   |   |   |   |   |   |   |   |   |   |   |   |   |   |   |   |   |   |   |   |   |   |   |   |   |   |   |   |   |   |   |   |   |   |   |   |   |   |   |   |   |   |   |   |   |   |   |   |   |   |   |   |   |   |   |   |   |   |   |   |   |   |   |   |   |   |   |   |   |  |   |   |  |
| 21  | H:M:S      |  |   |    |   |   |    |   |   |   |   |   |   |   |   |   |   |   |   |   |   |   |   |   |   |   |   |   |   |   |   |   |   |   |   |   |   |   |   |   |   |   |   |   |   |   |   |   |   |   |   |   |   |   |   |   |   |   |   |   |   |   |   |   |   |   |   |   |   |   |   |   |   |   |   |   |   |   |   |   |   |   |   |   |   |   |   |   |   |   |   |   |   |   |  |   |   |  |
| 22  | Min:Sec:00 |  |   |    |   |   |    |   |   |   |   |   |   |   |   |   |   |   |   |   |   |   |   |   |   |   |   |   |   |   |   |   |   |   |   |   |   |   |   |   |   |   |   |   |   |   |   |   |   |   |   |   |   |   |   |   |   |   |   |   |   |   |   |   |   |   |   |   |   |   |   |   |   |   |   |   |   |   |   |   |   |   |   |   |   |   |   |   |   |   |   |   |   |   |  |   |   |  |
| 23  | l/min      |  |   |    |   |   |    |   |   |   |   |   |   |   |   |   |   |   |   |   |   |   |   |   |   |   |   |   |   |   |   |   |   |   |   |   |   |   |   |   |   |   |   |   |   |   |   |   |   |   |   |   |   |   |   |   |   |   |   |   |   |   |   |   |   |   |   |   |   |   |   |   |   |   |   |   |   |   |   |   |   |   |   |   |   |   |   |   |   |   |   |   |   |   |  |   |   |  |
| 24  | gal/min    |  |   |    |   |   |    |   |   |   |   |   |   |   |   |   |   |   |   |   |   |   |   |   |   |   |   |   |   |   |   |   |   |   |   |   |   |   |   |   |   |   |   |   |   |   |   |   |   |   |   |   |   |   |   |   |   |   |   |   |   |   |   |   |   |   |   |   |   |   |   |   |   |   |   |   |   |   |   |   |   |   |   |   |   |   |   |   |   |   |   |   |   |   |  |   |   |  |
| 25  | ml/min     |  |   |    |   |   |    |   |   |   |   |   |   |   |   |   |   |   |   |   |   |   |   |   |   |   |   |   |   |   |   |   |   |   |   |   |   |   |   |   |   |   |   |   |   |   |   |   |   |   |   |   |   |   |   |   |   |   |   |   |   |   |   |   |   |   |   |   |   |   |   |   |   |   |   |   |   |   |   |   |   |   |   |   |   |   |   |   |   |   |   |   |   |   |  |   |   |  |
| 26  | gr/min     |  |   |    |   |   |    |   |   |   |   |   |   |   |   |   |   |   |   |   |   |   |   |   |   |   |   |   |   |   |   |   |   |   |   |   |   |   |   |   |   |   |   |   |   |   |   |   |   |   |   |   |   |   |   |   |   |   |   |   |   |   |   |   |   |   |   |   |   |   |   |   |   |   |   |   |   |   |   |   |   |   |   |   |   |   |   |   |   |   |   |   |   |   |  |   |   |  |
| 27  | inch/min   |  |   |    |   |   |    |   |   |   |   |   |   |   |   |   |   |   |   |   |   |   |   |   |   |   |   |   |   |   |   |   |   |   |   |   |   |   |   |   |   |   |   |   |   |   |   |   |   |   |   |   |   |   |   |   |   |   |   |   |   |   |   |   |   |   |   |   |   |   |   |   |   |   |   |   |   |   |   |   |   |   |   |   |   |   |   |   |   |   |   |   |   |   |  |   |   |  |
| 28  | H:M        |  |   |    |   |   |    |   |   |   |   |   |   |   |   |   |   |   |   |   |   |   |   |   |   |   |   |   |   |   |   |   |   |   |   |   |   |   |   |   |   |   |   |   |   |   |   |   |   |   |   |   |   |   |   |   |   |   |   |   |   |   |   |   |   |   |   |   |   |   |   |   |   |   |   |   |   |   |   |   |   |   |   |   |   |   |   |   |   |   |   |   |   |   |  |   |   |  |
| 29  | Edit Unit  | <p>Mit diesem Parameter kann eine kundenspezifische Einheit mit max. 16 Stellen editiert werden.</p> <p>Über die Taste „OK“ wird das Edit Unit Menu geöffnet.</p> <p>Mit den Pfeiltasten kann eine Einheit erstellt werden. (durch gedrückt halten der Pfeiltasten werden die Zeichen im Schnelldurchlauf „gescrollt“).</p> <p>Taste „OK“ speichert das Edit Unit Menu. Taste „C“ beendet das Edit Unit Menu.</p> <table border="1"> <tr> <td></td> <td>!</td> <td>"</td> <td>#</td> <td>\$</td> <td>%</td> <td>&amp;</td> <td>'</td> <td>(</td> <td>)</td> <td>*</td> <td>+</td> <td>,</td> <td>-</td> <td>.</td> <td>/</td> </tr> <tr> <td>0</td> <td>1</td> <td>2</td> <td>3</td> <td>4</td> <td>5</td> <td>6</td> <td>7</td> <td>8</td> <td>9</td> <td>:</td> <td>;</td> <td>&lt;</td> <td>=</td> <td>&gt;</td> <td>?</td> </tr> <tr> <td>@</td> <td>A</td> <td>B</td> <td>C</td> <td>D</td> <td>E</td> <td>F</td> <td>G</td> <td>H</td> <td>I</td> <td>J</td> <td>K</td> <td>L</td> <td>M</td> <td>N</td> <td>O</td> </tr> <tr> <td>P</td> <td>Q</td> <td>R</td> <td>S</td> <td>T</td> <td>U</td> <td>V</td> <td>W</td> <td>X</td> <td>Y</td> <td>Z</td> <td>[</td> <td>\</td> <td>]</td> <td>^</td> <td>_</td> </tr> <tr> <td>`</td> <td>a</td> <td>b</td> <td>c</td> <td>d</td> <td>e</td> <td>f</td> <td>g</td> <td>h</td> <td>i</td> <td>j</td> <td>k</td> <td>l</td> <td>m</td> <td>n</td> <td>o</td> </tr> <tr> <td>p</td> <td>q</td> <td>r</td> <td>s</td> <td>t</td> <td>u</td> <td>v</td> <td>w</td> <td>x</td> <td>y</td> <td>z</td> <td>{</td> <td> </td> <td>}</td> <td>~</td> <td></td> </tr> </table> |   | !  | " | # | \$ | % | & | ' | ( | ) | * | + | , | - | . | / | 0 | 1 | 2 | 3 | 4 | 5 | 6 | 7 | 8 | 9 | : | ; | < | = | > | ? | @ | A | B | C | D | E | F | G | H | I | J | K | L | M | N | O | P | Q | R | S | T | U | V | W | X | Y | Z | [ | \ | ] | ^ | _ | ` | a | b | c | d | e | f | g | h | i | j | k | l | m | n | o | p | q | r | s | t | u | v | w | x | y | z | { |  | } | ~ |  |
|   | !          | "  | # | \$ | % | & | '  | ( | ) | * | + | , | - | . | / |   |   |   |   |   |   |   |   |   |   |   |   |   |   |   |   |   |   |   |   |   |   |   |   |   |   |   |   |   |   |   |   |   |   |   |   |   |   |   |   |   |   |   |   |   |   |   |   |   |   |   |   |   |   |   |   |   |   |   |   |   |   |   |   |   |   |   |   |   |   |   |   |   |   |   |   |   |   |   |  |   |   |  |
| 0   | 1          | 2  | 3 | 4  | 5 | 6 | 7  | 8 | 9 | : | ; | < | = | > | ? |   |   |   |   |   |   |   |   |   |   |   |   |   |   |   |   |   |   |   |   |   |   |   |   |   |   |   |   |   |   |   |   |   |   |   |   |   |   |   |   |   |   |   |   |   |   |   |   |   |   |   |   |   |   |   |   |   |   |   |   |   |   |   |   |   |   |   |   |   |   |   |   |   |   |   |   |   |   |   |  |   |   |  |
| @   | A          | B  | C | D  | E | F | G  | H | I | J | K | L | M | N | O |   |   |   |   |   |   |   |   |   |   |   |   |   |   |   |   |   |   |   |   |   |   |   |   |   |   |   |   |   |   |   |   |   |   |   |   |   |   |   |   |   |   |   |   |   |   |   |   |   |   |   |   |   |   |   |   |   |   |   |   |   |   |   |   |   |   |   |   |   |   |   |   |   |   |   |   |   |   |   |  |   |   |  |
| P   | Q          | R  | S | T  | U | V | W  | X | Y | Z | [ | \ | ] | ^ | _ |   |   |   |   |   |   |   |   |   |   |   |   |   |   |   |   |   |   |   |   |   |   |   |   |   |   |   |   |   |   |   |   |   |   |   |   |   |   |   |   |   |   |   |   |   |   |   |   |   |   |   |   |   |   |   |   |   |   |   |   |   |   |   |   |   |   |   |   |   |   |   |   |   |   |   |   |   |   |   |  |   |   |  |
| `   | a          | b  | c | d  | e | f | g  | h | i | j | k | l | m | n | o |   |   |   |   |   |   |   |   |   |   |   |   |   |   |   |   |   |   |   |   |   |   |   |   |   |   |   |   |   |   |   |   |   |   |   |   |   |   |   |   |   |   |   |   |   |   |   |   |   |   |   |   |   |   |   |   |   |   |   |   |   |   |   |   |   |   |   |   |   |   |   |   |   |   |   |   |   |   |   |  |   |   |  |
| p   | q          | r  | s | t  | u | v | w  | x | y | z | { |   | } | ~ |   |   |   |   |   |   |   |   |   |   |   |   |   |   |   |   |   |   |   |   |   |   |   |   |   |   |   |   |   |   |   |   |   |   |   |   |   |   |   |   |   |   |   |   |   |   |   |   |   |   |   |   |   |   |   |   |   |   |   |   |   |   |   |   |   |   |   |   |   |   |   |   |   |   |   |   |   |   |   |   |  |   |   |  |



Fortsetzung „General Menu“:

### SCALE UNITS (BATCH)

Dieser Parameter legt fest, welche Einheit auf dem Doppeldisplay für den Stückzahlzähler (Batchcounter) angezeigt werden soll. Eine Auflistung der einstellbaren Einheiten siehe Parameter SCALE UNITS.

### LINEARIZATION MODE

Dieser Parameter definiert die Linearisierungsfunktion. Hinweise im Kapitel 6.1 beachten.

|   |            |                                      |
|---|------------|--------------------------------------|
| 0 | OFF        | Keine Linearisierung                 |
| 1 | 1 QUADRANT | Linearisierung im 1. Quadranten      |
| 2 | 4 QUADRANT | Linearisierung in allen 4 Quadranten |

### PIN PRESELECTION

Dieser Parameter legt den PIN-Code für die Zugriffssperre für die Schnellstartfunktion zur Eingabe der Vorwahlwerte im Menu PRESELECTION VALUES fest (Notfall – PIN 6079).

Eine Zugriffssperre für den Schnellstart macht nur in Verbindung mit der Zugriffssperre für alle Parameter Sinn.

|  |      |  |
|--|------|--|
|  | 0000 | Keine Zugriffssperre                   |
|  | ...  |  |
|  | 9999 | Zugriff nach Eingabe des PIN-Code 9999 |

### PIN PARAMETER

Dieser Parameter legt den PIN-Code für die Zugriffssperre für alle Parameter fest (Notfall – PIN 6079).

|  |      |   |
|--|------|---|
|  | 0000 | Keine Zugriffssperre  |
|  | ...  |   |
|  | 9999 | Parametrierung des Gerätes ist nur nach Eingabe des PIN-Code 9999 möglich |

### BACK UP MEMORY

|   |     |  |
|---|-----|--|
| 0 | NO  | Keine Nullspannungssicherung   |
| 1 | YES | Nullspannungssicherung aktiv, speichert den Istwert bei Stromausfall |

### FACTORY SETTINGS

|   |     |  |
|---|-----|--|
| 0 | NO  | Die Werkseinstellungen werden nicht geladen                            |
| 1 | YES | Die Werkseinstellungen werden geladen (grau hinterlegte Default-Werte) |

## 5.2. Mode Speed

In diesem Menu wird der Betrieb als Drehzahlanzeige (RPM), Tachometer oder Frequenzmessung definiert. In dieser Betriebsart ist nur Input A aktiv bzw. Input A und Input B mit 90° Phasenversatz für die Vorwärts- / Rückwärts-Drehrichtungserkennung. Dieses Menü wird nur angezeigt, wenn im GENERAL MENU der entsprechende OPERATIONAL MODE ausgewählt ist.

| DISPLAY VALUE  |         |                |
|--|---------|----------------|
| Einstellung des gewünschten Anzeigewertes, der bei nachfolgender Bezugsfrequenz angezeigt werden soll. |         |                |
|  | 1       | Kleinsten Wert |
|  | 1000    | Default Wert   |
|  | 9999999 | Größter Wert   |

| BASE FREQUENCY (HZ)  |        |                |
|--|--------|----------------|
| Einstellung der Bezugsfrequenz in Hz für obigen Anzeigewert. |        |                |
|  | 1      | Kleinsten Wert |
|  | 100    | Default Wert   |
|  | 500000 | Größter Wert   |

| DECIMAL POINT  |             |  |
|--|-------------|--|
| Diese Einstellung legt die Position des Dezimalpunktes fest. |             |  |
|  | 0 NO        | Kein Dezimalpunkt                      |
|  | 1 0000000.0 | Dezimalpunkt an der angegebenen Stelle |
|  | 2 000000.00 | Dezimalpunkt an der angegebenen Stelle |
|  | 3 00000.000 | Dezimalpunkt an der angegebenen Stelle |
|  | 4 0000.0000 | Dezimalpunkt an der angegebenen Stelle |
|  | 5 000.00000 | Dezimalpunkt an der angegebenen Stelle |
|  | 6 00.000000 | Dezimalpunkt an der angegebenen Stelle |
|  | 7 0.0000000 | Dezimalpunkt an der angegebenen Stelle |

| SAMPLING TIME (S)   |       |                               |
|---|-------|-------------------------------|
| Der eingestellte Wert entspricht der minimalen Messzeit in Sekunden. Die Sampling Time dient als Filter bei unregelmäßigen Frequenzen. Dieser Parameter beeinflusst direkt die Reaktionszeit des Gerätes. |       |                               |
|   | 0,005 | Minimale Messzeit in Sekunden |
|   | 0,1   | Default Wert                  |
|   | 9,999 | Maximale Messzeit in Sekunden |
|   |       |                               |

Fortsetzung „Mode Speed“:

**WAIT TIME (S)**  
 Der eingestellte Wert entspricht der Nullstellzeit. Dieser Parameter definiert die Periodendauer der niedrigsten Frequenz, bzw. die Wartezeit zwischen zwei ansteigenden Flanken, bei der das Gerät die Frequenz 0 Hz detektiert. Frequenzen deren Periodendauer größer ist als die eingestellte WAIT TIME werden als Frequenz = 0 Hz ausgewertet.

|       |  |
|-------|--|
| 0,01  | Frequenz = 0 Hz bei Frequenzen kleiner 100 Hz  |
| 1,00  | Default Wert                                   |
| 80,00 | Frequenz = 0 Hz bei Frequenzen kleiner 0,01 Hz |

**STANDSTILL TIME (S)**  
 Dieser Parameter definiert die Zeit zur Stillstands-Definition. Bei Feststellung der Frequenz = 0 Hz wird nach xx,xx Sekunden Stillstand signalisiert und die Anlaufüberbrückung wieder aktiviert. Eine Stillstandüberwachung kann im PRESELECTION MENU eingestellt werden.

|       |                                       |
|-------|---------------------------------------|
| 0,00  | Kürzeste Verzögerungszeit in Sekunden |
| ...   |                                       |
| 99,99 | Längste Verzögerungszeit in Sekunden  |

**AVERAGE FILTER**  
 Zuschaltbare Mittelwertbildung oder Filterfunktion zur Vermeidung von Anzeigeschwankungen bei instabilen Frequenzen. Bei Filtereinstellung 5 ... 8 benutzt das Gerät eine Exponentialfunktion. Die Zeitkonstante T (63 %) entspricht der Anzahl der Sampling-Zyklen.  
 z.B. SAMPLING TIME = 0,1 s und AVERAGE FILTER = Exponentialfilter, T (63 %) = 2 x Sampling Time.  
 d.h. nach 0,2 s werden 63% der Sprunghöhe erreicht.

|   |   |
|---|---|
| 0 | Keine Mittelwertbildung                         |
| 1 | Fließende Mittelwertbildung mit 2 Zyklen        |
| 2 | Fließende Mittelwertbildung mit 4 Zyklen        |
| 3 | Fließende Mittelwertbildung mit 8 Zyklen        |
| 4 | Fließende Mittelwertbildung mit 16 Zyklen       |
| 5 | Exponentialfilter, T (63 %) = 2x SAMPLING TIME  |
| 6 | Exponentialfilter, T (63 %) = 4x SAMPLING TIME  |
| 7 | Exponentialfilter, T (63 %) = 8x SAMPLING TIME  |
| 8 | Exponentialfilter, T (63 %) = 16x SAMPLING TIME |

Fortsetzung „Mode Speed“:

| FOR/REV DETECTION  |     |                            |
|--|-----|----------------------------|
| Mit diesem Parameter wird die Erkennung der Drehrichtung aktiviert (Input A, Input B mit 90°). |     |                            |
| 0  | OFF | Drehrichtungserkennung aus |
| 1  | ON  | Drehrichtungserkennung ein |

### 5.3. Mode Process Time

In diesem Menu wird der Betrieb als Backzeit- und Durchlaufzeitanzeige (reziproke Drehzahl) definiert. Nur Input A ist aktiv. Dieses Menü wird nur angezeigt, wenn im GENERAL MENU der entsprechende OPERATIONAL MODE ausgewählt ist.

| DISPLAY FORMAT  |         |   |
|---|---------|---|
| Mit diesem Parameter wird das gewünschte Anzeigenformat gewählt. Der Dezimalpunkt stellt sich durch die Formatwahl automatisch ein. |         |   |
| 0   | SECONDS | Anzeige in Sekunden                     |
| 1   | MINUTES | Anzeige in Minuten                      |
| 2   | MIN:SEC | Anzeige in Minuten : Sekunden           |
| 3   | MIN.00  | Anzeige in Minuten und 1/100 Minuten    |
| 4   | H:M:S   | Anzeige in Stunden : Minuten : Sekunden |

| DISPLAY VALUE  |  |                |
|--|--|----------------|
| Einstellung des gewünschten Anzeigewertes, der bei nachfolgender Bezugsfrequenz angezeigt werden soll. |  |                |
| 1  |  | Kleinster Wert |
| 1000   |  | Default Wert   |
| 9999999  |  | Größter Wert   |

| BASE FREQUENCY (HZ)  |  |                |
|--|--|----------------|
| Einstellung der Bezugsfrequenz (in Hz) für obigen Anzeigewert. |  |                |
| 1  |  | Kleinster Wert |
| 100  |  | Default Wert   |
| 500000   |  | Größter Wert   |

| SAMPLING TIME (S)   |  |                               |
|---|--|-------------------------------|
| Der eingestellte Wert entspricht der minimalen Messzeit in Sekunden. Die Sampling Time dient als Filter bei unregelmäßigen Frequenzen. Dieser Parameter beeinflusst direkt die Reaktionszeit des Gerätes. |  |                               |
| 0,005   |  | Minimale Messzeit in Sekunden |
| 0,1   |  | Default Wert                  |
| 9,999   |  | Maximale Messzeit in Sekunden |
|   |  |                               |

Fortsetzung „Mode Process Time“:

**WAIT TIME (S)**  
 Der eingestellte Wert entspricht der Nullstellzeit. Dieser Parameter definiert die Periodendauer der niedrigsten Frequenz, bzw. die Wartezeit zwischen zwei ansteigenden Flanken, bei der das Gerät die Frequenz 0 Hz detektiert. Frequenzen deren Periodendauer größer ist als die eingestellte WAIT TIME werden als Frequenz = 0 Hz ausgewertet.

|       |  |
|-------|--|
| 0,01  | Frequenz = 0 Hz bei Frequenzen kleiner 100 Hz  |
| 1,00  | Default Wert                                   |
| 80,00 | Frequenz = 0 Hz bei Frequenzen kleiner 0,01 Hz |

**STANDSTILL TIME (S)**  
 Dieser Parameter definiert die Zeit zur Stillstands-Definition. Bei Feststellung der Frequenz = 0 Hz wird nach xx,xx Sekunden Stillstand signalisiert und die Anlaufüberbrückung wieder aktiviert. Eine Stillstandüberwachung kann im PRESELECT MENU eingestellt werden.

|       |                           |
|-------|---------------------------|
| 0,00  | Kleinste Verzögerungszeit |
| ...   |                           |
| 99,99 | Längste Verzögerungszeit  |

**AVERAGE FILTER**  
 Zuschaltbare Mittelwertbildung oder Filterfunktion zur Vermeidung von Anzeigeschwankungen bei instabilen Frequenzen. Bei Filtereinstellung 5 ... 8 benutzt das Gerät eine Exponentialfunktion. Die Zeitkonstante T (63 %) entspricht der Anzahl der Sampling-Zyklen.  
 z.B. SAMPLING TIME = 0,1 s und AVERAGE FILTER = Exponentialfilter, T (63 %) = 2 x Sampling Time.  
 d.h. nach 0,2 s werden 63% der Sprunghöhe erreicht.

|   |   |
|---|---|
| 0 | Keine Mittelwertbildung                         |
| 1 | Fließende Mittelwertbildung mit 2 Zyklen        |
| 2 | Fließende Mittelwertbildung mit 4 Zyklen        |
| 3 | Fließende Mittelwertbildung mit 8 Zyklen        |
| 4 | Fließende Mittelwertbildung mit 16 Zyklen       |
| 5 | Exponentialfilter, T(63 %) = 2 x Sampling Time  |
| 6 | Exponentialfilter, T(63 %) = 4 x Sampling Time  |
| 7 | Exponentialfilter, T(63 %) = 8 x Sampling Time  |
| 8 | Exponentialfilter, T(63 %) = 16 x Sampling Time |

## 5.4. Mode Timer

In diesem Menü wird der Betrieb als Timer / Stoppuhr definiert.

Abhängig von der Parametrierung ist nur Input A oder Input A und B aktiv. Dieses Menü wird nur angezeigt, wenn im GENERAL MENU der entsprechende OPERATIONAL MODE ausgewählt ist.

| <b>TIME BASE</b>  |            |  |
|---|------------|--|
| Auswahl der zur Messung gewünschte Zeitbasis bzw. Auflösung |            |  |
| 0   | 1/1000 SEC | Millisekunden                                    |
| 1   | 1/100 SEC  | 1/100 Sekunden                                   |
| 2   | 1/10 SEC   | 1/10 Sekunden                                    |
| 3   | SECONDS    | Volle Sekunden                                   |
| 4   | MIN.00     | Minuten und 1/100 Minuten                        |
| 5   | MIN.0      | Minuten und 1/10 Minuten                         |
| 6   | MIN:SEC    | Minuten : Sekunden (999999:59)                   |
| 7   | MIN:SEC:00 | Minuten : Sekunden : 1/100 Sekunden (9999:59:99) |
| 8   | H:M:S      | Stunden : Minuten : Sekunden (9999:59:59)        |
| 9   | H:M        | Stunden: Minuten (999999:59)                     |

| <b>START / STOP</b>  |                  |   |
|--|------------------|---|
| Festlegung der Art des Startens / Stoppens der Zeitmessung |                  |   |
| 0  | COUNT AT A HIGH  | Zeitählung läuft, solange Input A „HIGH“ ist  |
| 1  | COUNT AT A LOW   | Zeitählung läuft, solange Input A „LOW“ ist   |
| 2  | START A / STOP B | Ansteigende Flanke an Input A startet Zeitmessung, ansteigende Flanke an Input B stoppt Zeitmessung.  |
| 3  | PERIODE AT A     | Periodendauer-Messung: Zeigt zyklisch die Zeitdauer zwischen zwei ansteigenden Flanken an Input A an. |

| <b>AUTO SET / RESET</b> |     |   |
|-------------------------|-----|---|
| 0                       | NO  | Zeitählung arbeitet addierend oder subtrahierend, kein automatisches Set/Reset beim nächsten Start. Starteinstellung muss über Set/Reset erfolgen |
| 1                       | YES | Mit jedem Start beginnt die neue Zeitählung automatisch bei dem eingestellten Wert des Parameters „SET VALUE“.                                    |

| <b>LATCH-FUNCTION</b> |     |  |
|-----------------------|-----|--|
| 0                     | NO  | Der Zeitablauf ist in der Anzeige sichtbar.  |
| 1                     | YES | Die Anzeige zeigt das Endergebnis der letzten Zeitmessung an, während die neue Messung im Hintergrund abläuft. |

| <b>SET VALUE</b>   |          |                        |
|--|----------|------------------------|
| Bei einem Set/Reset-Befehl (über Tastatur-Befehl, Control-Eingang oder PC-Bedieneroberfläche), wird der Timer auf den hier eingestellten Wert gesetzt. |          |                        |
|  | 0        | Kleinster Wert (Reset) |
|  | ...      |                        |
|  | 99999999 | Größter Wert           |

Fortsetzung „Mode Timer“:

|  |                       |                                    |
|--|-----------------------|------------------------------------|
| <b>INC / DEC MODE</b>  |                       |                                    |
| Bei der Einstellung Periodendauer-Messung als START / STOP ist die Zeitzählung immer addierend |                       |                                    |
| 0  | <b>INCREMENT MODE</b> | Zeitzählung arbeitet addierend     |
| 1  | <b>DECREMENT MODE</b> | Zeitzählung arbeitet subtrahierend |

|  |            |                               |
|--|------------|-------------------------------|
| <b>TOTAL TIME MODE</b>   |            |                               |
| Aktivierung des Totaltimers (Gesamtzeitmessung).<br>Bei aktiviertem TOTAL TIME MODE kann der Totaltimer mittels auswählbarer Bezugsquelle jedem PRESELECTION Vorwahlwert zugewiesen werden.  |            |                               |
| <u>Beispiel:</u><br>Für die Gesamtzeitmessung muss TOTAL TIME MODE auf „YES“ gesetzt werden. Die Gesamtzeitmessung läuft hierbei parallel zur normalen Zeitmessung. Soll die Gesamtzeit bei Erreichen von 1:30 (H:M) automatisch auf 0 zurückgesetzt werden, muss die Bezugsquelle z.B. „SOURCE 1“ vom entsprechenden Preselection Menu auf „TOTAL TIMER“, der entsprechende Vorwahlwert z.B. „PRESELECTION 1“ auf „1:30“ und die entsprechende Schaltbedingung „MODE 1“ auf „RESULT>=PRES->0“ eingestellt werden. |            |                               |
| 0  | <b>NO</b>  | Gesamtzeitmessung deaktiviert |
| 1  | <b>YES</b> | Gesamtzeitmessung aktiviert   |

|   |                 |                        |
|---|-----------------|------------------------|
| <b>TOTAL TIME SET VALUE</b>   |                 |                        |
| Bei einem Set/Reset-Befehl (Befehl „SET TOTAL TIME“ über Control-Eingang) wird der Totaltimer (Gesamtzeitmessung) auf den hier eingestellten Wert gesetzt.<br>Parameter nur sichtbar bei aktiviertem TOTAL TIME MODE. |                 |                        |
|   | <b>0</b>        | Kleinsten Wert (Reset) |
|   | ...             |                        |
|   | <b>99999999</b> | Größter Wert           |

## 5.5. Mode Counter

In diesem Menü wird der Betrieb als Positionsanzeige, Impuls-, Summen-, Differenz-, Vor- oder Rückwärtszähler definiert. Input A und B sind aktiv. Dieses Menü wird nur angezeigt, wenn im GENERAL MENU der entsprechende OPERATIONAL MODE ausgewählt ist.

| <b>COUNT MODE</b>                |                  |   |
|----------------------------------|------------------|---|
| Auswahl der Zählerkonfiguration. |                  |   |
| 0                                | <b>A SINGLE</b>  | Eingang A ist der Zählengang.<br>Eingang B bestimmt die Zählrichtung: „LOW“ = vorwärts „HIGH“ = rückwärts |
| 1                                | <b>A+B</b>       | Summe: zählt Impulse A + Impulse B  |
| 2                                | <b>A-B</b>       | Differenz: zählt Impulse A – Impulse B  |
| 3                                | <b>A/B 90 x1</b> | Vor/Rückwärtszähler für Impulse mit 2x90° Versatz<br>(einfache Flankenauswertung x1)                      |
| 4                                | <b>A/B 90 x2</b> | Vor/Rückwärtszähler für Impulse mit 2x90° Versatz<br>(doppelte Flankenauswertung x2)                      |
| 5                                | <b>A/B 90 x4</b> | Vor/Rückwärtszähler für Impulse mit 2x90° Versatz<br>(vierfache Flankenauswertung x4)                     |

| <b>FACTOR</b>   |                 |                |
|---|-----------------|----------------|
| Impulsbewertungsfaktor. Bei Summenzählung (A+B) und Differenzzählung (A-B) wirkt der Impulsbewertungs-<br>Faktor jeweils nur auf Kanal A. |                 |                |
| z.B. Bei einer Einstellung von 1,23456 zeigt das Gerät nach 100000 Eingangsimpulsen den Wert 123456 an.                                   |                 |                |
|   | <b>0,00001</b>  | Kleinsten Wert |
|   | <b>1</b>        | Default Wert   |
|   | <b>99,99999</b> | Größter Wert   |

| <b>SET VALUE</b>   |                  |                |
|--|------------------|----------------|
| Bei einem Reset-Befehl (über Tastatur-Befehl, Control-Eingang oder PC-Bedieneroberfläche),<br>wird der Zähler auf den hier eingestellten Wert gesetzt. |                  |                |
|  | <b>-99999999</b> | Kleinsten Wert |
|  | <b>0</b>         | Default Wert   |
|  | <b>+99999999</b> | Größter Wert   |

| <b>DECIMAL POINT</b>   |                  |  |
|--|------------------|--|
| Diese Einstellung legt die Position des Dezimalpunktes fest. |                  |  |
| 0  | <b>NO</b>        | Kein Dezimalpunkt                      |
| 1  | <b>0000000.0</b> | Dezimalpunkt an der angegebenen Stelle |
| 2  | <b>000000.00</b> | Dezimalpunkt an der angegebenen Stelle |
| 3  | <b>00000.000</b> | Dezimalpunkt an der angegebenen Stelle |
| 4  | <b>0000.0000</b> | Dezimalpunkt an der angegebenen Stelle |
| 5  | <b>000.00000</b> | Dezimalpunkt an der angegebenen Stelle |
| 6  | <b>00.000000</b> | Dezimalpunkt an der angegebenen Stelle |
| 7  | <b>0.0000000</b> | Dezimalpunkt an der angegebenen Stelle |



Fortsetzung „Mode Counter“:

**BATCH / TOTAL MODE**

Einstellung des Batchcounters (Stückzahlzähler) / Totalcounters (Gesamtzähler).

Die Funktion der Stückzahlzählung in Abhängigkeit eines Vorwahlwertes ist nur in Verbindung mit der Schaltbedingung automatisches Nullsetzen (RESULT $\geq$ PRES $\rightarrow$ 0), automatisches Setzen auf den Setzwert (RESULT $\geq$ PRES $\rightarrow$ VALUE) oder Setzen des Zählerwertes (RESULT $\leq$ 0 $\rightarrow$ SET) möglich.

Bei aktivem BATCH / TOTAL MODE kann mittels auswählbarer Bezugsquelle (SOURCE 1-4) jedem PRESELECTION Vorwahlwert der BATCH COUNTER oder der TOTAL COUNTER zugewiesen werden.

Beispiel Stückzahlzähler:

Soll der Stückzahlzähler alle 1000 Impulse um 1 erhöht werden, muss ein Vorwahlwert z.B. PRESELECTION 1 auf 1000 eingestellt, die zugehörige Bezugsquelle SOURCE 1 auf „MEASUREM. RESULT“, die entsprechende Schaltbedingung MODE 1 auf „RESULT $\geq$ PRES $\rightarrow$ 0“ und BATCH / TOTAL MODE auf INCREMENT BATCH gesetzt werden. Soll nach einer Stückzahl von 33 ein Ausgang geschaltet werden, muss z.B. PRESELECTION 2 auf den Wert 33, die zugehörige Bezugsquelle SOURCE 2 auf „BATCH COUNTER“ und die entsprechende Schaltbedingung MODE 2 auf Anzeigewert größer oder gleich (RESULT  $\geq$  PRES) eingestellt werden.

Beispiel Gesamtzähler:

Für den Gesamtzähler muss BATCH / TOTAL MODE auf „TOTAL COUNTER“ gesetzt werden. Der Gesamtzähler zählt hierbei parallel zum Hauptzähler. Soll z.B. der Gesamtzähler bei Erreichen von 4000 automatisch auf 0 zurückgesetzt werden, muss ein Vorwahlwert z.B. PRESELECTION 3 auf „4000“, die zugehörige Bezugsquelle SOURCE 3 auf „TOTAL COUNTER“ und die entsprechende Schaltbedingung MODE 3 auf „RESULT $\geq$ PRES $\rightarrow$ 0“ eingestellt werden.

|   |                 |  |
|---|-----------------|--|
| 0 | OFF             | Kein Batchcounter (Stückzahlzähler) und kein Totalcounter (Gesamtzähler)               |
| 1 | INCREMENT BATCH | Stückzahlzähler aktiv und arbeitet inkrementierend                                     |
| 2 | DECREMENT BATCH | Stückzahlzähler aktiv und arbeitet dekrementierend                                     |
| 3 | USE INPUTS ONLY | Stückzahlzähler aktiv und arbeitet nur über externe Steuerbefehle (siehe Command Menu) |
| 4 | TOTAL COUNTER   | Totalcounter (Gesamtzähler) aktiv  |

**BATCH / TOTAL SET VALUE**

Bei einem Reset/Set-Befehl (Befehl „SET BATCH / TOTAL“ über Control-Eingang), wird der Batchcounter / Totalcounter auf den hier eingestellten Wert gesetzt.

Parameter nur sichtbar bei aktivem BATCH / TOTAL MODE.

|          |                |
|----------|----------------|
| 0        | Kleinster Wert |
| ...      |                |
| 99999999 | Größter Wert   |

**ROUND LOOP VALUE**

Definiert die Anzahl der Schritte, wenn eine Rundlauffunktion gewünscht wird.

(Rundlauffunktion nur für COUNT MODE: „A SINGLE“ oder „A/B 90 x X“.)

|          |   |
|----------|---|
| 0        | Normale Anzeige, Rundlauf ist ausgeschaltet |
| ...      |   |
| 99999999 | Schrittzahl für die Rundlauffunktion        |

## 5.6. Mode Velocity

In diesem Menü wird Geschwindigkeitsanzeige aus einer Laufzeitmessung definiert.

Input A dient als Starteingang und Input B als Stoppeingang. Dieses Menü wird nur angezeigt, wenn im GENERAL MENU der entsprechende OPERATIONAL MODE ausgewählt ist.

| <b>START / STOP</b>                       |                     |  |
|---|---------------------|--|
| Einstellung der Start und Stopp Funktion. |                     |  |
|   | <b>RISE TO RISE</b> | Start = ansteigende Flanke an Input A<br>Stopp = ansteigende Flanke an Input B |
|   | <b>FALL TO FALL</b> | Start = abfallende Flanke an Input A<br>Stopp = abfallende Flanke an Input B   |
|   | <b>RISE TO FALL</b> | Start = ansteigende Flanke an Input A<br>Stopp = abfallende Flanke an Input B  |
|   | <b>FALL TO RISE</b> | Start = abfallende Flanke an Input A<br>Stopp = ansteigende Flanke an Input B  |

| <b>DISPLAY VALUE</b>  |               |                |
|---|---------------|----------------|
| Einstellung des gewünschten Anzeigewertes, der bei nachfolgender Bezugs-Laufzeit angezeigt werden soll. |               |                |
|   | <b>1</b>      | Kleinster Wert |
|   | <b>1000</b>   | Default Wert   |
|   | <b>999999</b> | Größter Wert   |

| <b>BASE TIME (S)</b>  |                |                |
|---|----------------|----------------|
| Einstellung der Bezugs-Laufzeit (in Sekunden) für obigen Anzeigewert. |                |                |
|   | <b>0,001</b>   | Kleinster Wert |
|   | <b>1</b>       | Default Wert   |
|   | <b>999,999</b> | Größter Wert   |

| <b>DECIMAL POINT</b>   |                  |  |
|--|------------------|--|
| Diese Einstellung legt die Position des Dezimalpunktes fest. |                  |  |
| <b>0</b>   | <b>NO</b>        | Kein Dezimalpunkt                      |
| <b>1</b>   | <b>0000000.0</b> | Dezimalpunkt an der angegebenen Stelle |
| <b>2</b>   | <b>000000.00</b> | Dezimalpunkt an der angegebenen Stelle |
| <b>3</b>   | <b>00000.000</b> | Dezimalpunkt an der angegebenen Stelle |
| <b>4</b>   | <b>0000.0000</b> | Dezimalpunkt an der angegebenen Stelle |
| <b>5</b>   | <b>000.00000</b> | Dezimalpunkt an der angegebenen Stelle |
| <b>6</b>   | <b>00.000000</b> | Dezimalpunkt an der angegebenen Stelle |
| <b>7</b>   | <b>0.0000000</b> | Dezimalpunkt an der angegebenen Stelle |

Fortsetzung „Mode Velocity“:

**WAIT TIME (S)**  
 Der eingestellte Wert entspricht der Nullstellzeit. Dieser Parameter definiert die Periodendauer der niedrigsten Frequenz, bzw. die Wartezeit zwischen zwei ansteigenden Flanken, bei der das Gerät die Frequenz 0 Hz detektiert. Frequenzen deren Periodendauer größer ist als die eingestellte WAIT TIME werden als Frequenz = 0 Hz ausgewertet

|              |  |
|--------------|--|
| <b>0,00</b>  | Keine Nullstellzeit: Anzeigewert bleibt, bis ein neuer Anzeigewert ermittelt wurde |
| <b>0,01</b>  | Frequenz = 0 Hz bei Frequenzen kleiner 100 Hz                                      |
| ...          |  |
| <b>99,99</b> | Frequenz = 0 Hz bei Frequenzen kleiner 0,01 Hz                                     |

**STANDSTILL TIME (S)**  
 Dieser Parameter definiert die Zeit zur Stillstands-Definition. Bei Feststellung der Frequenz = 0 wird nach xx.xx Sekunden Stillstand signalisiert und die Anlaufüberbrückung wieder aktiviert. Eine Stillstandüberwachung kann im PRESELECTION MENU eingestellt werden. STANDSTILL TIME ist nur bei WAIT TIME ungleich 0,000 sinnvoll.

|              |                           |
|--------------|---------------------------|
| <b>0,00</b>  | Kleinste Verzögerungszeit |
| ...          |                           |
| <b>99,99</b> | Längste Verzögerungszeit  |

## 5.7. Preselection Values

In diesem Menü werden die Vorwahlwerte bzw. Schaltpunkte eingestellt. Die Vorwahlwerte beziehen sich immer auf die im PRESELECTION MENU ausgewählte SOURCE.

Diese Funktion ist nur bei Geräten mit Option CO, AO oder RL verfügbar.

| <b>PRESELECTION 1</b>     |                  |                       |
|---------------------------|------------------|-----------------------|
| Vorwahl / Schalterpunkt 1 |                  |                       |
|                           | <b>-99999999</b> | Kleinster Vorwahlwert |
|                           | <b>1000</b>      | Default Wert          |
|                           | <b>+99999999</b> | Größter Vorwahlwert   |

| <b>PRESELECTION 2</b>     |                  |                       |
|---------------------------|------------------|-----------------------|
| Vorwahl / Schalterpunkt 2 |                  |                       |
|                           | <b>-99999999</b> | Kleinster Vorwahlwert |
|                           | <b>2000</b>      | Default Wert          |
|                           | <b>+99999999</b> | Größter Vorwahlwert   |

| <b>PRESELECTION 3</b>     |                  |                       |
|---------------------------|------------------|-----------------------|
| Vorwahl / Schalterpunkt 3 |                  |                       |
|                           | <b>-99999999</b> | Kleinster Vorwahlwert |
|                           | <b>3000</b>      | Default Wert          |
|                           | <b>+99999999</b> | Größter Vorwahlwert   |

| <b>PRESELECTION 4</b>     |                  |                       |
|---------------------------|------------------|-----------------------|
| Vorwahl / Schalterpunkt 4 |                  |                       |
|                           | <b>-99999999</b> | Kleinster Vorwahlwert |
|                           | <b>4000</b>      | Default Wert          |
|                           | <b>+99999999</b> | Größter Vorwahlwert   |

## 5.8. Preselection 1 Menu

In diesem Menü werden die Parameter der Bezugsquelle, die Schaltbedingungen und weitere Definitionen für Vorwahlwert / Schaltpunkt 1 festgelegt.

Diese Funktion ist nur bei Geräten mit Option CO, AO oder RL verfügbar.

| <b>SOURCE 1</b>   |                         |  |
|---|-------------------------|--|
| Dieser Parameter definiert die Bezugsquelle für Vorwahl 1 |                         |  |
| 0   | <b>MEASUREM. RESULT</b> | Bezugsquelle ist das Messergebnis der ausgewählten Betriebsart.  |
| 1   | <b>COUNTER A</b>        | Bezugsquelle ist der Zählerstand von Kanal A.<br>(nur sichtbar im Mode COUNTER → COUNT MODE: A+B oder A-B)   |
| 2   | <b>COUNTER B</b>        | Bezugsquelle ist der Zählerstand von Kanal B.<br>(nur sichtbar im Mode COUNTER → COUNT MODE: A+B oder A-B)   |
| 3   | <b>BATCH COUNTER</b>    | Bezugsquelle ist der Batchcounter (Stückzahlzähler)<br>(nur sichtbar im Mode COUNTER → BATCH / TOTAL MODE:<br>INCREMENT BATCH, DECREMENT BATCH oder USE INPUTS ONLY) |
| 4   | <b>TOTAL COUNTER</b>    | Bezugsquelle ist der Totalcounter (Gesamtzähler).<br>(nur sichtbar im Mode COUNTER → BATCH / TOTAL MODE: TOTAL COUNTER)  |
| 5   | <b>TOTAL TIMER</b>      | Bezugsquelle ist der Totaltimer (Gesamtzeitmessung)<br>(nur sichtbar im Mode TIMER → TOTAL TIME MODE: YES)   |

| <b>MODE 1</b>  |                                  |  |
|--|----------------------------------|--|
| Schaltbedingung für Vorwahl 1. Ausgang / Relais / Anzeige schalten nach folgender Bedingung: |                                  |  |
| 0  | $ RESULT  \geq  PRES $           | <p>Betrag vom Anzeigewert größer oder gleich Betrag von PRESELECTION 1</p> <p>Mit HYSTERESIS 1 ungleich 0 ergibt sich folgende Schaltbedingung:<br/>                     Anzeigewert <math>\geq</math> PRESELECTION 1 <math>\rightarrow</math> ON,<br/>                     Anzeigewert <math>&lt;</math> PRESELECTION 1 – HYSTERESIS 1 <math>\rightarrow</math> OFF</p>   |
| 1  | $ RESULT  \leq  PRES $           | <p>Betrag von Anzeigewert kleiner oder gleich Betrag von PRESELECTION 1 (Anlaufüberbrückung START UP DELAY empfohlen)</p> <p>Mit HYSTERESIS 1 ungleich 0 ergibt sich folgende Schaltbedingung:<br/>                     Anzeigewert <math>\leq</math> PRESELECTION 1 <math>\rightarrow</math> ON,<br/>                     Anzeigewert <math>&gt;</math> PRESELECTION 1 + HYSTERESIS 1 <math>\rightarrow</math> OFF</p>  |
| 2  | $ RESULT  =  PRES $              | <p>Betrag von Anzeigewert gleich Betrag von PRESELECTION 1. In Verbindung mit Hysteresis kann ein Frequenzband (Preselection +/- ½ Hysteresis) definiert und überwacht werden.</p> <p>Mit HYSTERESIS 1 ungleich 0 ergibt sich folgende Schaltbedingung:<br/>                     Anzeigewert <math>&gt;</math> PRESELECTION 1 + ½ HYSTERESIS 1 <math>\rightarrow</math> OFF,<br/>                     Anzeigewert <math>&lt;</math> PRESELECTION 1 – ½ HYSTERESIS 1 <math>\rightarrow</math> OFF</p> |
| 3  | $RESULT \geq PRES$               | <p>Anzeigewert größer oder gleich Preselection 1, z.B. Überdrehzahl</p> <p>Mit HYSTERESIS 1 ungleich 0 ergibt sich folgende Schaltbedingung:<br/>                     Anzeigewert <math>\geq</math> PRESELECTION 1 <math>\rightarrow</math> ON,<br/>                     Anzeigewert <math>&lt;</math> PRESELECTION 1 – HYSTERESIS 1 <math>\rightarrow</math> OFF</p>  |
| 4  | $RESULT \leq PRES$               | <p>Anzeigewert kleiner oder gleich Preselection 1, z.B. Unterdrehzahl (Anlaufüberbrückung START UP DELAY empfohlen)</p> <p>Mit HYSTERESIS 1 ungleich 0 ergibt sich folgende Schaltbedingung:<br/>                     Anzeigewert <math>\leq</math> PRESELECTION 1 <math>\rightarrow</math> ON,<br/>                     Anzeigewert <math>&gt;</math> PRESELECTION 1 + HYSTERESIS 1 <math>\rightarrow</math> OFF</p>  |
| 5  | $RESULT = PRES$                  | <p>Anzeigewert gleich PRESELECTION 1. In Verbindung mit HYSTERESIS 1 kann ein Frequenzband (Preselection +/- ½ Hysteresis) definiert und überwacht werden.</p> <p>Mit HYSTERESIS 1 ungleich 0 ergibt sich folgende Schaltbedingung:<br/>                     Anzeigewert <math>&gt;</math> PRESELECTION 1 + ½ HYSTERESIS 1 <math>\rightarrow</math> OFF,<br/>                     Anzeigewert <math>&lt;</math> PRESELECTION 1 – ½ HYSTERESIS 1 <math>\rightarrow</math> OFF</p>                     |
| 6  | $RESULT = 0$                     | <p>Anzeigewert gleich 0 (Stillstand nach Stillstandszeit STANDSTILL TIME (s)), z.B. Stillstandüberwachung. (Nur in Betriebsart SPEED und PROCESS TIME).</p>  |
| 7  | $RESULT \geq PRES \rightarrow 0$ | <p>Anzeige null setzen: (Nur bei Betriebsart TIMER oder COUNTER)</p> <p>Anzeigewert größer oder gleich PRESELECTION 1, dann wird der Anzeigewert auf null gesetzt. Ist der BATCH MODE aktiv, wird bei jedem rücksetzen auf null der Batchcounter inkrementiert bzw. dekrementiert, wenn als zugehörige Bezugsquelle MEASUREM. RESULT, COUNTER A oder COUNTER B ausgewählt wurde.</p>   |
| 8  | $RESULT \leq 0 \rightarrow SET$  | <p>Anzeige auf PRESELECTION 1 setzen: (Nur bei Betriebsart TIMER oder COUNTER)</p> <p>Anzeigewert kleiner oder gleich null, dann wird der Anzeigewert auf Preselection 1 gesetzt. Ist der BATCH MODE aktiv, wird bei jedem setzen auf PRESELECTION 1 der Batchcounter inkrementiert bzw. dekrementiert, wenn als zugehörige Bezugsquelle MEASUREM. RESULT, COUNTER A oder COUNTER B ausgewählt wurde.</p>  |

Fortsetzung „Preselection 1 Menu“:

|    |                      |   |
|----|----------------------|---|
| 9  | RES>=PRES-TRAIL      | Schleppvorwahl 1:<br>Anzeigewert größer oder gleich PRESELECTION 2 – PRESELECTION 1<br>PRESELECTION 1 ist die Schleppvorwahl von PRESELECTION 2   |
| 10 | RESULT>= PRES->VALUE | Anzeige auf „SET VALUE“ setzen: (Nur bei Betriebsart TIMER oder COUNTER)<br>Anzeigewert größer oder gleich PRESELECTION 1, dann wird der Anzeigewert auf den entsprechend eingestellten „SET VALUE“ gesetzt. Ist der BATCH MODE aktiv, wird bei jedem setzen auf „SET VALUE“ der Batchcounter inkrementiert bzw. dekrementiert, wenn als zugehörige Bezugsquelle MEASUREM. RESULT, COUNTER A oder COUNTER B ausgewählt wurde. |
| 11 | ERROR SET            | Sammelmeldung für Gerätefehler  |

### HYSTERESIS 1

Hysterese zur Definition des Abschaltpunktes für die Schaltbedingung von Vorwahl 1.

|      |                           |
|------|---------------------------|
| 0    | Keine Schalthysterese     |
| ...  |                           |
| 9999 | Schalthysterese von 99999 |

### PULSE TIME 1 (S)

Dauer des Wischimpulses für die Schaltbedingung von Vorwahl 1.

|        |                                      |
|--------|--------------------------------------|
| 0,000  | Kein Wischimpuls (Statisches Signal) |
| ...    |                                      |
| 60,000 | Impulsdauer von 60 Sekunden          |

### OUTPUT TARGET 1

Zuordnung eines Ausgangs oder Relais für die Schaltbedingung von Vorwahl 1.

Sind mehrerer Schaltbedingungen einem einzigen Ausgang / Relais zugewiesen, ist dieser aktiv, sobald eine der Schaltbedingungen erfüllt ist.

|   |            |  |
|---|------------|--|
| 0 | NO         | Keine Zuordnung                              |
| 1 | CTRL OUT 1 | Zuweisung der Schaltbedingung an Ctrl. Out 1 |
| 2 | CTRL OUT 2 | Zuweisung der Schaltbedingung an Ctrl. Out 2 |
| 3 | CTRL OUT 3 | Zuweisung der Schaltbedingung an Ctrl. Out 3 |
| 4 | CTRL OUT 4 | Zuweisung der Schaltbedingung an Ctrl. Out 4 |
| 5 | RELAY 1    | Zuweisung der Schaltbedingung an Relais 1    |
| 6 | RELAY 2    | Zuweisung der Schaltbedingung an Relais 2    |

### OUTPUT POLARITY 1

Schaltzustand für die Schaltbedingung von Vorwahl 1.

|   |             |               |
|---|-------------|---------------|
| 0 | ACTIVE HIGH | Aktive „HIGH“ |
| 1 | ACTIVE LOW  | Aktive „LOW“  |

### OUTPUT LOCK 1

Selbsthaltung für die Schaltbedingung von Vorwahl 1.

|   |     |                     |
|---|-----|---------------------|
| 0 | NO  | Keine Selbsthaltung |
| 1 | YES | Selbsthaltung       |

Fortsetzung „Preselection 1 Menu“:

|  |               |                                |
|--|---------------|--------------------------------|
| <b>START UP DELAY 1 (S)</b>  |               |                                |
| Anlaufüberbrückung für die Schaltbedingung von Vorwahl 1.<br>Zeitfenster bis zur Scharfstellung der Überwachungsfunktion.<br>Diese Einstellung gilt nur bei Schaltbedingungen $ RESULT  \leq  PRES $ oder $RESULT \leq PRES$ und nur für Betriebsart SPEED und PROCESS TIME.<br>(Start Up Delay 3 und 4 haben eine automatische Anlaufüberbrückung). |               |                                |
|  | <b>0.000</b>  | Keine Anlaufüberbrückung       |
|  | ...           |                                |
|  | <b>60.000</b> | Anlaufüberbrückung in Sekunden |

|   |          |                         |                          |
|---|----------|-------------------------|--------------------------|
| <b>EVENT COLOR 1</b>  |          |                         |                          |
| Ereignisabhängige Farbumschaltung der Anzeige für die Schaltbedingung von Vorwahl 1.<br>EVENT COLOR 1 hat die niedrigste Priorität. EVENT COLOR 2 ... 4 können diese Farbumschaltung überschreiben. |          |                         |                          |
|   | <b>0</b> | <b>NO CHANGE</b>        | Keine Farbumschaltung    |
|   | <b>1</b> | <b>CHANGE TO RED</b>    | Farbumschaltung auf rot  |
|   | <b>2</b> | <b>CHANGE TO GREEN</b>  | Farbumschaltung auf grün |
|   | <b>3</b> | <b>CHANGE TO YELLOW</b> | Farbumschaltung auf gelb |



## 5.9. Preselection 2 Menu

### SOURCE 2

Bezugsquelle für Vorwahl 2, siehe PRESELECTION 1 MENU.

### MODE 2

Schaltbedingung für Vorwahl 2, siehe PRESELECTION 1 MENU (außer Schleppvorwahl).

|   |                       |  |   |
|---|-----------------------|--|---|
|   |                       |  | siehe PRESELECTION 1 MENU   |
| 9 | RES $\geq$ PRES-TRAIL |  | Schleppvorwahl 2:<br>Anzeigewert größer oder gleich PRESELECTION 1 – PRESELECTION 2<br>PRESELECTION 2 ist die Schleppvorwahl von PRESELECTION 1 |

### HYSTERESIS 2

Schalthysterese für die Schaltbedingung von Vorwahl 2, siehe PRESELECTION 1 MENU.

### PULSE TIME 2 (S)

Dauer des Wischimpulses für die Schaltbedingung von Vorwahl 2, siehe PRESELECTION 1 MENU.

### OUTPUT TARGET 2

Zuordnung eines Ausgangs für die Schaltbedingung von Vorwahl 2, siehe PRESELECTION 1 MENU.

### OUTPUT POLARITY 2

Schaltzustand für die Schaltbedingung von Vorwahl 2, siehe PRESELECTION 1 MENU.

### OUTPUT LOCK 2

Selbsthaltung für die Schaltbedingung von Vorwahl 2, siehe PRESELECTION 1 MENU.

### START UP DELAY 2 (S)

Anlaufüberbrückung für die Schaltbedingung von Vorwahl 2, siehe PRESELECTION 1 MENU.  
(Start Up Delay 3 und 4 haben eine automatische Anlaufüberbrückung).

### EVENT COLOR 2

Ereignisabhängige Farbumschaltung der Anzeige für die Schaltbedingung von Vorwahl 2,  
siehe PRESELECTION 1 MENU.

## 5.10. Preselection 3 Menu

### SOURCE 3

Bezugsquelle für Vorwahl 3, siehe PRESELECTION 1 MENU.

### MODE 3

Schaltbedingung für Vorwahl 3, siehe PRESELECTION 1 MENU (außer Schleppvorwahl).

|  |   |                 |   |
|--|---|-----------------|---|
|  |   |                 | siehe PRESELECTION 1 MENU   |
|  | 9 | RES>=PRES-TRAIL | Schleppvorwahl 3:<br>Anzeigewert größer oder gleich PRESELECTION 4 – PRESELECTION 3<br>PRESELECTION 3 ist die Schleppvorwahl von PRESELECTION 4 |

### HYSTERESIS 3

Schalthysterese für die Schaltbedingung von Vorwahl 3, siehe PRESELECTION 1 MENU.

### PULSE TIME 3 (S)

Dauer des Wischimpulses für die Schaltbedingung von Vorwahl 3, siehe PRESELECTION 1 MENU.

### OUTPUT TARGET 3

Zuordnung eines Ausgangs für die Schaltbedingung von Vorwahl 3, siehe PRESELECTION 1 MENU.

### OUTPUT POLARITY 3

Schaltzustand für die Schaltbedingung von Vorwahl 3, siehe PRESELECTION 1 MENU.

### OUTPUT LOCK 3

Selbsthaltung für die Schaltbedingung von Vorwahl 3, siehe PRESELECTION 1 MENU.

### START UP DELAY 3

Anlaufüberbrückung für die Schaltbedingung von Vorwahl 3.

Zeitfenster bis zur Scharfstellung der Überwachungsfunktion.

Diese Einstellung gilt nur bei Schaltbedingungen |RESULT|<=|PRES| oder RESULT<=PRES und nur bei Betriebsart SPEED und PROCESS TIME.

|  |   |      |   |
|--|---|------|---|
|  | 0 | OFF  | Keine Anlaufüberbrückung  |
|  | 1 | AUTO | Automatische Anlaufüberbrückung, bis zum erstmaligen Überschreiten des Vorwahlwertes / Schaltpunktes. |

### EVENT COLOR 3

Ereignisabhängige Farbumschaltung der Anzeige für die Schaltbedingung von Vorwahl 3, siehe PRESELECTION 1 MENU.

## 5.11. Preselection 4 Menu

### SOURCE 4

Bezugsquelle für Vorwahl 4, siehe PRESELECTION 1 MENU.

### MODE 4

Schaltbedingung für Vorwahl 4, siehe PRESELECTION 1 MENU (außer Schleppvorwahl).

|   |                 |  |   |
|---|-----------------|--|---|
|   |                 |  | siehe PRESELECTION 1 MENU.  |
| 9 | RES>=PRES-TRAIL |  | Schleppvorwahl 4:<br>Anzeigewert größer oder gleich PRESELECTION 3 – PRESELECTION 4<br>PRESELECTION 4 ist die Schleppvorwahl von PRESELECTION 3 |

### HYSTERESIS 4

Schalthysterese für die Schaltbedingung von Vorwahl 4, siehe PRESELECTION 1 MENU.

### PULSE TIME 4 (S)

Dauer des Wischimpulses für die Schaltbedingung von Vorwahl 4, siehe PRESELECTION 1 MENU.

### OUTPUT TARGET 4

Zuordnung eines Ausgangs für die Schaltbedingung von Vorwahl 4, siehe PRESELECTION 1 MENU.

### OUTPUT POLARITY 4

Schaltzustand für die Schaltbedingung von Vorwahl 4, siehe PRESELECTION 1 MENU.

### OUTPUT LOCK 4

Selbsthaltung für die Schaltbedingung von Vorwahl 4, siehe PRESELECTION 1 MENU.

### START UP DELAY 4

Anlaufüberbrückung für die Schaltbedingung von Vorwahl 4, siehe PRESELECTION 3 MENU.

(Start Up Delay 1 und 2 haben eine zeitabhängige Anlaufüberbrückung).

|  |   |      |  |
|--|---|------|--|
|  | 0 | OFF  | Keine automatische Anlaufüberbrückung  |
|  | 1 | AUTO | Automatische Anlaufüberbrückung,<br>bis der voreingestellte Wert / der Schalterpunkt das erste Mal erreicht wird.. |

### EVENT COLOR 4

Ereignisabhängige Farbumschaltung der Anzeige für die Schaltbedingung von Vorwahl 4, siehe PRESELECTION 1 MENU.

## 5.12. Serial Menu

In diesem Menü werden die Grundeinstellungen für die serielle Schnittstelle definiert. Diese Funktion ist nur bei Geräten mit Option CO oder AO verfügbar.

| <b>UNIT NUMBER</b>   |           |                            |
|--|-----------|----------------------------|
| Mit diesem Parameter können serielle Geräteadressen eingestellt werden. Den Geräten können Adressen zwischen 11 und 99 zugeordnet werden. Adressen die eine „0“ enthalten sind <u>nicht</u> erlaubt, da diese als Gruppen- bzw. Sammeladressen verwendet werden. |           |                            |
|  | <b>11</b> | Kleinste Adresse ohne Null |
|  | ...       |                            |
|  | <b>99</b> | Größte Adresse ohne Null   |

| <b>SERIAL BAUD RATE</b>                                      |          |              |            |
|--|----------|--------------|------------|
| Mit diesem Parameter wird die serielle Baudrate eingestellt. |          |              |            |
|  | <b>0</b> | <b>9600</b>  | 9600 Baud  |
|  | <b>1</b> | <b>19200</b> | 19200 Baud |
|  | <b>2</b> | <b>38400</b> | 38400 Baud |

| <b>SERIAL FORMAT</b>                                       |          |                 |         |             |          |
|--|----------|-----------------|---------|-------------|----------|
| Mit diesem Parameter wird das Bit-Datenformat eingestellt. |          |                 |         |             |          |
|  | <b>0</b> | <b>7-EVEN-1</b> | 7 Daten | Parity even | 1 Stopp  |
|  | <b>1</b> | <b>7-EVEN-2</b> | 7 Daten | Parity even | 2 Stopps |
|  | <b>2</b> | <b>7-ODD-1</b>  | 7 Daten | Parity odd  | 1 Stopp  |
|  | <b>3</b> | <b>7-ODD-2</b>  | 7 Daten | Parity odd  | 2 Stopps |
|  | <b>4</b> | <b>7-NONE-1</b> | 7 Daten | kein Parity | 1 Stopp  |
|  | <b>5</b> | <b>7-NONE-2</b> | 7 Daten | kein Parity | 2 Stopps |
|  | <b>6</b> | <b>8-EVEN-1</b> | 8 Daten | Parity even | 1 Stopp  |
|  | <b>7</b> | <b>8-ODD-1</b>  | 8 Daten | Parity odd  | 1 Stopp  |
|  | <b>8</b> | <b>8-NONE-1</b> | 8 Daten | kein Parity | 1 Stopp  |
|  | <b>9</b> | <b>8-NONE-2</b> | 8 Daten | kein Parity | 2 Stopps |

| <b>SERIAL INIT</b>   |          |            |  |
|--|----------|------------|--|
| Der Parameter bestimmt, mit welcher Baudrate die Initialisierungswerte an die PC-Bedienoberfläche übertragen werden. Mit Einstellungen größer 9600 Baud kann so die Dauer der Initialisierung verkürzt werden. |          |            |  |
|  | <b>0</b> | <b>NO</b>  | Die Initialisierungswerte werden mit 9600 Baud übertragen. Danach arbeitet das Gerät wieder mit dem vom Benutzer eingestellten Wert  |
|  | <b>1</b> | <b>YES</b> | Die Initialisierungswerte werden mit der vom Benutzer eingestellten Baudrate im Parameter SERIAL BAUD RATE übertragen. Danach arbeitet das Gerät weiterhin mit dem vom Benutzer eingestellten Wert |

Fortsetzung „Serial Menu“:

| <b>SERIAL PROTOCOL</b>  |          |   |   |     |   |   |   |   |   |   |   |    |    |
|---|----------|---|---|-----|---|---|---|---|---|---|---|----|----|
| Legt die Zeichenfolge für eine Befehls- oder Zeitgesteuerte Übertragungen fest (xxxxxxx = Wert SERIAL VALUE).                                 |          |   |   |     |   |   |   |   |   |   |   |    |    |
| Bei Vorgabe 1 entfällt die Unit Nr. und die Übertragung beginnt direkt mit dem Messwert, was einen schnelleren Übertragungszyklus ermöglicht. |          |   |   |     |   |   |   |   |   |   |   |    |    |
|   | <b>0</b> | Sendeprotokoll = Unit Nr., +/-, Daten, LF, CR |   |     |   |   |   |   |   |   |   |    |    |
|   |          | 1   | 1 | +/- | X | X | X | X | X | X | X | LF | CR |
|   | <b>1</b> | Sendeprotokoll = +/-, Daten, LF, CR           |   |     |   |   |   |   |   |   |   |    |    |
|   |          | +/-   | X | X   | X | X | X | X | X | X | X | LF | CR |

| <b>SERIAL TIMER (S)</b>   |               |   |
|---|---------------|---|
| Einstellbarer Zeitzyklus in Sekunden zur automatischen (zyklischen) Übertragung des SERIAL VALUE über die serielle Schnittstelle. |               |   |
| Bei einer Anfrage per Anfrageprotokoll, wird die zyklische Übertragung für 20 Sekunden unterbrochen.                              |               |   |
|   | <b>0,000</b>  | Die zyklische Übertragung ist ausgeschaltet und das Gerät sendet nur auf Befehl SERIAL PRINT über einen Control-Eingang oder Anfrage per Anfrageprotokoll |
|   | ...           |   |
|   | <b>60,000</b> | Zeitzyklus in Sekunden.   |

| <b>SERIAL VALUE</b>                                   |                    |             |                    |
|---|--------------------|-------------|--------------------|
| Der Parameter bestimmt, welcher Wert übertragen wird. |                    |             |                    |
|   | <b>Einstellung</b> | <b>Code</b> | <b>Bedeutung</b>   |
|   | <b>0</b>           | :0          | Measurement_Result |
|   | <b>1</b>           | :1          | Speed_Value        |
|   | <b>2</b>           | :2          | Time_Result        |
|   | <b>3</b>           | :3          | Counter            |
|   | <b>4</b>           | :4          | Velocity_Speed     |
|   | <b>5</b>           | :5          | Batch_Counter      |
|   | <b>6</b>           | :6          | Minimal_Value      |
|   | <b>7</b>           | :7          | Maximal_Value      |
|   | <b>8</b>           | :8          | Counter_Total      |
|   | <b>9</b>           | :9          | Time_Result_Total  |

| <b>MODBUS</b>   |                  |  |
|---|------------------|--|
| Mit diesem Parameter kann das Modbus-Protokoll aktiviert werden und die Modbus-Adresse eingestellt werden. (Für Details zur Kommunikation mit Modbus +-Protokoll siehe Zusatzbeschreibung Modbus_RTU) |                  |  |
|   | <b>0</b>         | Serielle Schnittstelle verwendet das Lecom-Protokoll (Motrona standard)  |
|   | <b>1 ... 247</b> | Serielle Schnittstelle verwendet das Modbus RTU Protokoll<br>Der eingestellte Wert ist die Modbus-Adresse des Gerätes. |

## 5.13. Analog Menu

In diesem Menü werden die Grundeinstellungen für den Analog Ausgang definiert.  
Diese Funktion ist nur bei Geräten mit Option AO verfügbar.

| <b>ANALOG SOURCE</b>   |                           |  |
|--|---------------------------|--|
| Dieser Parameter definiert die Bezugsquelle für den Analogausgang. |                           |  |
| 0  | <b>MEASUREMENT RESULT</b> | Bezugsquelle ist das Messergebnis der ausgewählten Betriebsart.  |
| 1  | <b>COUNTER A</b>          | Bezugsquelle ist der Zählerstand von Kanal A.<br>(nur sichtbar im Mode COUNTER → COUNT MODE: A+B oder A-B)   |
| 2  | <b>COUNTER B</b>          | Bezugsquelle ist der Zählerstand von Kanal B.<br>(nur sichtbar im Mode COUNTER → COUNT MODE: A+B oder A-B)   |
| 3  | <b>BATCH COUNTER</b>      | Bezugsquelle ist der Batchcounter (Stückzahlzähler)<br>(nur sichtbar im Mode COUNTER → BATCH / TOTAL MODE:<br>INCREMENT BATCH, DECREMENT BATCH oder USE INPUTS ONLY) |
| 4  | <b>TOTAL COUNTER</b>      | Bezugsquelle ist der Totalcounter (Gesamtzähler).<br>(nur sichtbar im Mode COUNTER → BATCH / TOTAL MODE: TOTAL COUNTER)  |
| 5  | <b>TOTAL TIMER</b>        | Bezugsquelle ist der Totaltimer (Gesamtzeitmessung)<br>(nur sichtbar im Mode TIMER → TOTAL TIME MODE: YES)   |

| <b>ANALOG FORMAT</b>  |                  |               |
|---|------------------|---------------|
| Dieser Parameter definiert die Ausgangs Charakteristik. Beim Ausgangsformat (-10 ... +10 V), folgt die Polarität des Ausgangs dem Vorzeichen in der Anzeige (nur bei Betriebsart COUNTER) |                  |               |
| Der Analog-Ausgang ist proportional zum Anzeigewert.  |                  |               |
| 0   | <b>-10...10V</b> | -10 ... +10 V |
| 1   | <b>0...20MA</b>  | 0 ... 20 mA   |
| 2   | <b>4...20MA</b>  | 4 ... 20 mA   |

| <b>ANALOG START</b>   |                  |                     |
|---|------------------|---------------------|
| Mit diesem Parameter wird der Startwert der analogen Aussteuerung eingestellt. Der Startwert gibt vor, bei welchem Anzeigewert der Analogausgang 0 V bzw. 0/4 mA aussteuert |                  |                     |
|   | <b>-99999999</b> | Kleinster Startwert |
|   | <b>0</b>         | Default Wert        |
|   | <b>+99999999</b> | Größter Startwert   |

| <b>ANALOG END</b>   |                  |                   |
|---|------------------|-------------------|
| Mit diesem Parameter wird der Endwert der analogen Aussteuerung eingestellt. Der Endwert gibt vor, bei welchem Anzeigewert der Analogausgang seinen max. Wert (+/-) 10 V bzw. 20 mA aussteuert. |                  |                   |
|   | <b>-99999999</b> | Kleinster Endwert |
|   | <b>10000</b>     | Default Wert      |
|   | <b>+99999999</b> | Größter Endwert   |

| <b>ANALOG GAIN (%)</b>  |               |                       |
|---|---------------|-----------------------|
| Mit diesem Parameter wird die maximale Aussteuerung eingestellt. Der ANALOG GAIN gibt die max. Aussteuerung des Analogausgangs in % bezogen auf (+/-) 10 V bzw. 20 mA an. |               |                       |
| z.B. 102,00 entspricht einer Aussteuerung von 10,2 V / 20,4 mA, ab Erreichen des ANALOG END Wertes.   |               |                       |
| z.B. 95,00 entspricht einer Aussteuerung von 9,5 V / 18 mA, ab Erreichen des ANALOG END Wertes.   |               |                       |
|   | <b>0,00</b>   | Kleinste Aussteuerung |
|   | <b>100,00</b> | Default Wert          |
|   | <b>110,00</b> | Größte Aussteuerung   |

Fortsetzung „Analog Menu“:

**ANALOG OFFSET (%)**

Mit diesem Parameter wird die Nullpunktverschiebung des Ausgangs eingestellt.

z. B. 0,20 entspricht einer Aussteuerung von 0,02 V / 0,04 mA, beim Erreichen des ANALOG START Wertes.

|  |               |                                |
|--|---------------|--------------------------------|
|  | <b>-99,99</b> | Kleinste Nullpunktverschiebung |
|  | <b>0</b>      | Default Wert                   |
|  | <b>+99,00</b> | Größte Nullpunktverschiebung   |

## 5.14. Command Menu

| <b>INPUT 1 ACTION</b> (Funktion Eingang 1)                              |                   |   |         |
|---|-------------------|---|---------|
| Dieser Parameter legt die Steuerfunktion des Eingangs „Ctrl. In 1“ fest |                   |   |         |
| 0   | NO                | Keine Funktion.   |         |
| 1   | RESET/SET VALUE   | Mode Timer: Rücksetzen / Setzen des Wertes auf „SET VALUE“.<br>Mode Counter: Rücksetzen / Setzen des Wertes von Kanal A u. B auf „SET VALUE“. Mode Velocity: Rücksetzen des Wertes auf 0. | (d) (s) |
| 2   | FREEZE            | Einfrieren des Display Wertes   | (s)     |
| 3   | KEY LOCK          | Tastensperre: Touchscreen   | (s)     |
| 4   | LOCK RELEASE      | Selbsthaltung aller Ausgänge / Relais lösen   | (d)     |
| 5   | RESET MIN/MAX     | Reset der Min. / Max. Werte   | (d) (s) |
| 6   | SERIAL PRINT      | Senden serieller Daten siehe SERIAL VALUE   | (d)     |
| 7   | TEACH PRESEL. 1   | Aktueller Anzeigewert wird als PRESELECTION 1 gespeichert   | (d)     |
| 8   | TEACH PRESEL. 2   | Aktueller Anzeigewert wird als PRESELECTION 2 gespeichert   | (d)     |
| 9   | TEACH PRESEL. 3   | Aktueller Anzeigewert wird als PRESELECTION 3 gespeichert   | (d)     |
| 10  | TEACH PRESEL. 4   | Aktueller Anzeigewert wird als PRESELECTION 4 gespeichert   | (d)     |
| 11  | SCROLL DISPLAY    | Display Umschaltung (Siehe Anzeigedarstellung im Betrieb)   | (d)     |
| 12  | CLEAR LOOP TIME   | Alle festgelegten Schaltbedingungen werden freigegeben  |         |
| 13  | START PRESELECT   | N.A.  |         |
| 14  | ACTIVATE          | N.A.  |         |
| 15  | STORE DATA        | N.A.  |         |
| 16  | TESTPROGRAM       | N.A.  |         |
| 17  | SET RED COLOR     | Anzeige leuchtet rot. Die Farbe kann durch die ereignisabhängige Farbumschaltung im PRESELECTION 1 ... 4 MENU verändert werden  | (d)     |
| 18  | SET GREEN COLOR   | Anzeige leuchtet grün. Die Farbe kann durch die ereignisabhängige Farbumschaltung im PRESELECTION 1 ... 4 MENU verändert werden   | (d)     |
| 19  | SET YELLOW COLOR  | Anzeige leuchtet gelb. Die Farbe kann durch die ereignisabhängige Farbumschaltung im PRESELECTION 1 ... 4 MENU verändert werden   | (d)     |
| 20  | INCREMENT BATCH   | Erhöhung des Stückzahlzähler (siehe Mode Counter)   | (d)     |
| 21  | DECREMENT BATCH   | Verminderung des Stückzahlzähler (siehe Mode Counter)   | (d)     |
| 22  | SET BATCH / TOTAL | Rücksetzen / Setzen des Stückzahlzählers / Gesamtzählers (siehe Mode Counter)   | (d) (s) |
| 23  | INC. BRIGHTNESS   | Displayhelligkeit wird erhöht   | (d) (s) |
| 24  | DEC. BRIGHTNESS   | Displayhelligkeit wird reduziert  | (d) (s) |
| 25  | SET TOTAL TIME    | Rücksetzen / Setzen der Gesamtzeitmessung (siehe Mode TIMER)  | (d) (s) |
| 26  | SET COUNTER A     | Rücksetzen / Setzen des Zählerwertes von Kanal A auf den eingestellten Wert in SET VALUE - nur in Mode „COUNTER“  | (d) (s) |
| 27  | SET COUNTER B     | Rücksetzen / Setzen des Zählerwertes von Kanal B auf den eingestellten Wert in SET VALUE - nur in Mode „COUNTER“  | (d) (s) |
| 28  | LOCK COUNTER A    | Mode Counter: Zähler (Kanal A) ist gesperrt und zählt keine weiteren Impulse mehr, solange dieser Befehl ansteht.   | (s)     |
| 29  | LOCK COUNTER B    | Mode Counter: Zähler (Kanal B) ist gesperrt und zählt keine weiteren Impulse mehr, solange dieser Befehl ansteht.   | (s)     |

(s) = statisches Schaltverhalten (Pegelauswertung)  
INPUT CONFIG muss auf ACTIV LOW/HIGH gesetzt werden

(d) = dynamisches Schaltverhalten (Flankenbewertung)  
INPUT CONFIG muss auf RISING/FALLING EDGE gesetzt werden



Fortsetzung „Command Menu“:

### INPUT 1 CONFIG

Dieser Parameter legt das Schaltverhalten für „Ctrl. In 1“ fest.

|   |              |                                    |
|---|--------------|------------------------------------|
| 0 | ACTIVE LOW   | Aktivierung bei „LOW“ (statisch)   |
| 1 | ACTIVE HIGH  | Aktivierung bei „HIGH“ (statisch)  |
| 2 | RISING EDGE  | Aktivierung bei ansteigende Flanke |
| 3 | FALLING EDGE | Aktivierung bei abfallende Flanke  |

### INPUT 2 ACTION

Dieser Parameter legt die Steuerfunktion des Eingangs Ctrl. In 2 fest  
Siehe Funktionszuordnung Parameter INPUT 1 ACTION

### INPUT 2 CONFIG

Dieser Parameter legt das Schaltverhalten für „Ctrl. In 2“ fest.  
Siehe Aktivierungszuordnung Parameter INPUT 1 CONFIG

### INPUT 3 ACTION

Dieser Parameter legt die Steuerfunktion des Eingangs „Ctrl. In 3“ fest  
Siehe Funktionszuordnung Parameter INPUT 1 ACTION

### INPUT 3 CONFIG

Dieser Parameter legt das Schaltverhalten für „Ctrl. In 3“ fest.  
Siehe Aktivierungszuordnung Parameter INPUT 1 CONFIG

## 5.15. Display Menu

Parameteränderungen sind erst nach dem Verlassen der Menu-Auswahl aktiv.

| <b>SOURCE DUAL TOP</b>                              |                         |  |
|---|-------------------------|--|
| (Bezugsquelle für zweizeilige Anzeige, erste Zeile) |                         |  |
| 0   | <b>MEASUREM. RESULT</b> | Bezugsquelle ist das Messergebnis der ausgewählten Betriebsart.  |
| 1   | <b>COUNTER A</b>        | Bezugsquelle ist der Zählerstand von Kanal A.<br>(nur sichtbar im Mode COUNTER → COUNT MODE: A+B oder A-B)   |
| 2   | <b>COUNTER B</b>        | Bezugsquelle ist der Zählerstand von Kanal B.<br>(nur sichtbar im Mode COUNTER → COUNT MODE: A+B oder A-B)   |
| 3   | <b>BATCH COUNTER</b>    | Bezugsquelle ist der Batchcounter (Stückzahlzähler)<br>(nur sichtbar im Mode COUNTER → BATCH / TOTAL MODE:<br>INCREMENT BATCH, DECREMENT BATCH oder USE INPUTS ONLY) |
| 4   | <b>TOTAL COUNTER</b>    | Bezugsquelle ist der Totalcounter (Gesamtzähler).<br>(nur sichtbar im Mode COUNTER → BATCH / TOTAL MODE: TOTAL COUNTER)  |
| 5   | <b>TOTAL TIMER</b>      | Bezugsquelle ist der Totaltimer(Gesamtzeitmessung)<br>(nur sichtbar im Mode TIMER → TOTAL TIME MODE: YES)  |

| <b>SOURCE DUAL DOWN</b>                              |                         |  |
|--|-------------------------|--|
| (Bezugsquelle für zweizeilige Anzeige, zweite Zeile) |                         |  |
| 0  | <b>MEASUREM. RESULT</b> | Bezugsquelle ist das Messergebnis der ausgewählten Betriebsart.  |
| 1  | <b>COUNTER A</b>        | Bezugsquelle ist der Zählerstand von Kanal A.<br>(nur sichtbar im Mode COUNTER → COUNT MODE: A+B oder A-B)   |
| 2  | <b>COUNTER B</b>        | Bezugsquelle ist der Zählerstand von Kanal B.<br>(nur sichtbar im Mode COUNTER → COUNT MODE: A+B oder A-B)   |
| 3  | <b>BATCH COUNTER</b>    | Bezugsquelle ist der Batchcounter (Stückzahlzähler)<br>(nur sichtbar im Mode COUNTER → BATCH / TOTAL MODE:<br>INCREMENT BATCH, DECREMENT BATCH oder USE INPUTS ONLY) |
| 4  | <b>TOTAL COUNTER</b>    | Bezugsquelle ist der Totalcounter (Gesamtzähler).<br>(nur sichtbar im Mode COUNTER → BATCH / TOTAL MODE: TOTAL COUNTER)  |
| 5  | <b>TOTAL TIMER</b>      | Bezugsquelle ist der Totaltimer(Gesamtzeitmessung)<br>(nur sichtbar im Mode TIMER → TOTAL TIME MODE: YES)  |

| <b>COLOR</b>  |               |                           |
|---|---------------|---------------------------|
| Dieser Parameter legt die Farbe der Anzeige fest.   |               |                           |
| Die Farbe kann durch die ereignisabhängige Farbumschaltung im PRESELECTION 1 ... 4 MENU verändert werden. |               |                           |
| Eine ereignisabhängige Farbumschaltung ist nur mit Option CO, AO oder RL möglich.                         |               |                           |
| 0   | <b>RED</b>    | Die Anzeige leuchtet rot  |
| 1   | <b>GREEN</b>  | Die Anzeige leuchtet grün |
| 2   | <b>YELLOW</b> | Die Anzeige leuchtet gelb |

| <b>BRIGHTNESS (%)</b>  |     |                            |
|--|-----|----------------------------|
| Dieser Parameter legt die Anzeigehelligkeit in Prozent fest. |     |                            |
|  | 10  | Minimale Anzeigehelligkeit |
|  | 90  | Default Wert               |
|  | 100 | Maximale Anzeigehelligkeit |

Fortsetzung „Display Menu“:

|   |          |                       |
|---|----------|-----------------------|
| <b>CONTRAST</b>   |          |                       |
| Dieser Parameter definiert den Blickwinkel auf das Display. |          |                       |
|   | <b>0</b> | Blickwinkel von oben  |
|   | <b>1</b> | Blickwinkel von vorne |
|   | <b>2</b> | Blickwinkel von unten |

|   |             |  |
|---|-------------|--|
| <b>SCREEN SAVER (S)</b>   |             |  |
| Dieser Parameter legt die Zeit in Sekunden fest, nach der die Anzeige dunkel geschaltet wird. |             |  |
|   | <b>0</b>    | Keine Dunkelschaltung der Anzeige            |
|   | ...         |  |
|   | <b>9999</b> | Längste Zeit zur Dunkelschaltung der Anzeige |

|   |              |                                  |
|---|--------------|----------------------------------|
| <b>UP-DATE-TIME (S)</b>                                 |              |                                  |
| Dieser Parameter legt die Update Zeit der Anzeige fest. |              |                                  |
|   | <b>0,005</b> | Kürzeste Update Zeit in Sekunden |
|   | <b>0,1</b>   | Default Wert, 0,1 Sekunden       |
|   | <b>9,999</b> | Längste Update Zeit in Sekunden  |

|  |          |              |
|--|----------|--------------|
| <b>FONT</b>  |          |              |
| Mit diesem Parameter wird die Schriftart der Klartexte ausgewählt. |          |              |
|  |          | Standard     |
|  | <b>1</b> | Schriftart 1 |

|   |          |                          |  |
|---|----------|--------------------------|--|
| <b>START DISPLAY</b>  |          |                          |  |
| Dieser Parameter definiert die Startanzeige nach dem Einschalten des Gerätes. |          |                          |  |
|   | <b>0</b> | <b>STANDARD</b>          | Anzeige mit Einheit und Statuszeile  |
|   | <b>1</b> | <b>DOUBLE</b>            | Doppelanzeige ohne Einheiten<br>(nur bei aktivem Parameter „BATCH TOTAL MODE“ o. „TOTAL TIME MODE“ o. COUNT MODE A+B bzw. A-B) |
|   | <b>2</b> | <b>DOUBLE WITH UNITS</b> | Doppelanzeige mit Einheiten<br>(nur bei aktivem Parameter „BATCH TOTAL MODE“ o. „TOTAL TIME MODE“ o. COUNT MODE A+B bzw. A-B)  |
|   | <b>3</b> | <b>LARGE</b>             | Großanzeige (nur bei aktivem Parameter „LARGE DISPLAY“)  |
|   | <b>4</b> | <b>COMMAND</b>           | Anzeige der Tastatur-Befehle (nur bei Betriebsart TIMER oder COUNTER)  |
|   | <b>5</b> | <b>QUICKSTART</b>        | Anzeige mit Schnellstartfunktion zur Eingabe der Vorwahlwerte<br>(nur bei Option CO/AO/RL)                                     |
|   | <b>6</b> | <b>MINIMUM/MAXIMUM</b>   | Anzeige der Minimum / Maximum Werte  |

Fortsetzung „Display Menu“:

### LARGE DISPLAY

Dieser Parameter dient dazu die Großanzeige ein- bzw. auszuschalten. Mittels Teilverhältnis kann für die Großanzeige der Anzeigewert zudem entsprechend dividiert werden.  
(gilt für alle 99999999 Zahlenformate!)

|   |         |  |
|---|---------|--|
| 0 | NO      | Großanzeige ausgeschaltet.             |
| 1 | 1:1     | Großanzeige mit Teilverhältnis 1:1     |
| 2 | 1:10    | Großanzeige mit Teilverhältnis 1:10    |
| 3 | 1:100   | Großanzeige mit Teilverhältnis 1:100   |
| 4 | 1:1000  | Großanzeige mit Teilverhältnis 1:1000  |
| 5 | 1:10000 | Großanzeige mit Teilverhältnis 1:10000 |

## 5.16. Linearization Menu

In diesem Menü werden die Linearisierungspunkte definiert. Die Linearisierung ist nur in der Betriebsart SPEED, PROCESS TIME oder COUNTER möglich. Dieses Menü wird nur angezeigt, wenn im GENERAL MENU der entsprechende LINEARIZATION MODE ausgewählt ist.

Beschreibung und Beispiele der Linearisierungsfunktion siehe Anhang.

|  |                |
|--|----------------|
| <b>P1(X) ... P24(X)</b><br>X-Koordinate des Linearisierungspunktes.<br>Das ist der Anzeigewert, den das Gerät ohne Linearisierung in Abhängigkeit des Eingangssignals erzeugt. |                |
| -99999999  | Kleinster Wert |
| 0  | Default Wert   |
| +99999999  | Größter Wert   |

|  |                |
|--|----------------|
| <b>P1(Y) ... P24(Y)</b><br>Y-Koordinate des Linearisierungspunktes.<br>Das ist der Anzeigewert, den das Gerät <u>anstatt</u> der x-Koordinate erzeugen soll.<br>z.B. wird P2(X) durch P2(Y) ersetzt. |                |
| -99999999  | Kleinster Wert |
| 0  | Default Wert   |
| +99999999  | Größter Wert   |

# 6. Anhang

## 6.1. Auslesen von Daten über serielle Schnittstelle

Die kostenlose Bedienersoftware OS 6.0 ist verfügbar unter:

<https://www.motrona.com/de/support/software.html>

Die im SERIAL MENU definierten Codestellen (SERIAL VALUE) können jederzeit von einem PC oder einer SPS seriell ausgelesen werden. Die Kommunikation von motrona-Geräten basiert auf dem Drivecom-Protokoll entsprechend ISO 1745 oder dem Modbus RTU-Protokoll. Weitere Details hierzu sind aus unserer separaten Beschreibung SERPRO (Drivecom), siehe [www.motrona.de](http://www.motrona.de) und im Kapitel „Modbus RTU Schnittstelle“ in diesem Manual zu entnehmen.

**Der Anfrage-String zum Auslesen von Daten lautet:**

|     |     |     |    |    |     |
|-----|-----|-----|----|----|-----|
| EOT | AD1 | AD2 | C1 | C2 | ENQ |
|-----|-----|-----|----|----|-----|

EOT = Steuerzeichen (Hex 04)

AD1 = Geräteadresse, High Byte

AD2 = Geräteadresse, Low Byte

C1 = auszulesende Codestelle, High Byte

C2 = auszulesende Codestelle, Low Byte

ENQ = Steuerzeichen (Hex 05)

Soll z. B. von einem Gerät mit der Geräteadresse 11 der aktuelle Anzeigewert ausgelesen werden (Code=1), dann lautet der detaillierte Anfrage-String:

|              |           |           |           |           |           |           |
|--------------|-----------|-----------|-----------|-----------|-----------|-----------|
| ASCII-Code:  | EOT       | 1         | 1         | :         | 1         | ENQ       |
| Hexadezimal: | 04        | 31        | 31        | 3A        | 31        | 05        |
| Binär:       | 0000 0100 | 0011 0001 | 0011 0001 | 0011 1010 | 0011 0001 | 0000 0101 |

**Die Antwort des Gerätes lautet bei korrekter Anfrage:**

|     |    |    |       |     |     |
|-----|----|----|-------|-----|-----|
| STX | C1 | C2 | xxxxx | ETX | BCC |
|-----|----|----|-------|-----|-----|

STX = Steuerzeichen (Hex 02)

C1 = auszulesende Codestelle, High Byte

C2 = auszulesende Codestelle, Low Byte

xxxxx = auszulesende Daten

ETX = Steuerzeichen (Hex 03)

BCC = Block check character

## 6.2. Modbus RTU Schnittstelle

Die Modbus-Schnittstelle der touchMATRIX® Serie ist ein Standard Modbus RTU Slave und bietet folgende Modbus-Funktionen:

- Read Coils
- Write Single Coil
- Read Holding Registers
- Write Multiple Registers
- Diagnose

Für den Betrieb des Interfacemoduls und das Verständnis dieses Handbuchs wird Grundwissen in der Modbus RTU-Kommunikation vorausgesetzt.

### 6.2.1. Parametereinstellung

Erforderliche Parametereinstellungen im "Serial Menue":

#### UNIT NUMMER

Nicht gültig für die Modbus-Kommunikation  
(Zur Einstellung der Modbus-Adresse siehe Parameter "MODBUS")

#### SERIAL BAUD RATE

Mit diesem Parameter wird die serielle Baudrate eingestellt.

|   |       |            |
|---|-------|------------|
| 0 | 9600  | 9600 Baud  |
| 1 | 19200 | 19200 Baud |
| 2 | 38400 | 38400 Baud |

#### SERIAL FORMAT

Mit diesem Parameter wird das Bit-Datenformat eingestellt.

|   |          |  |             |          |
|---|----------|--|-------------|----------|
| 0 | 7-EVEN-1 | Nicht mit dem Modbus-Protokoll verwendbar. |             |          |
| 1 | 7-EVEN-2 |  |             |          |
| 2 | 7-ODD-1  |  |             |          |
| 3 | 7-ODD-2  |  |             |          |
| 4 | 7-NONE-1 |  |             |          |
| 5 | 7-NONE-2 |  |             |          |
| 6 | 8-EVEN-1 | 8 Daten                                    | Parity even | 1 Stopp  |
| 7 | 8-ODD-1  | 8 Daten                                    | Parity odd  | 1 Stopp  |
| 8 | 8-NONE-1 | Nicht mit dem Modbus-Protokoll verwendbar. |             |          |
| 9 | 8-NONE-2 | 8 Daten                                    | kein Parity | 2 Stopps |

Fortsetzung „**Parametereinstellung**“:

**SERIAL INIT**

Nicht gültig für die Modbus-Kommunikation

**SERIAL PROTOCOL**

Nicht gültig für die Modbus-Kommunikation

**SERIAL TIMER (S)**

Nicht gültig für die Modbus-Kommunikation

**SERIAL VALUE**

Nicht gültig für die Modbus-Kommunikation

**MODBUS**

Dieser Parameter aktiviert das Modbus-Protokoll und bestimmt die Modbus-Adresse.

|           |  |
|-----------|--|
| 0         | Nicht mit Modbus-Protokoll verwenden (Modbus ist deaktiviert)  |
| 1 ... 247 | Modbus aktiviert: Die serielle Schnittstelle verwendet das Modbus RTU-Protokoll<br>Die hier eingestellte Zahl bestimmt die Modbus-Knotenadresse. |

**6.2.2. Modbus-Kommunikation**

Folgende Modbus-Funktionen sind verfügbar:

**Read Holding Registers und Write Multiple Registers**

Mit den Funktionen "Read Holding Registers" und "Write Multiple Register" kann auf alle Register des Gerätes zugegriffen werden. Alle Variablen (Istwerte) und Statusregister werden Modbus-Halteregistern zugeordnet.

Da alle Geräte-Register 32-Bit-Register sind, Modbus-Holding-Register jedoch nur 16-Bit-Register, benötigt jedes Geräte-Register zwei Holding-Register. (Aus diesem Grund ist die Verwendung der Modbus-Funktion "Write Single Register" nicht möglich.)

Bei jedem Lese-oder Schreibvorgang ist es nur möglich auf ein einzelnes touchMATRIX® Geräte-Register zuzugreifen, daher muss die "Menge (oder Anzahl) der Register" im Modbus-Request immer 2 sein.

**Zugriff auf Parameter**

Holding Register 0x0000 / 0x0001 hex und die nachfolgenden Holding Register erlauben den Zugriff auf die Geräte Parameter.

Die Halteregeisternummern für einen bestimmten Parameter können mit dem Parameter # berechnet werden, der in der Parametertabelle im jeweiligen touchMATRIX® Geräte-Handbuch zu finden ist:

Holding Register niedrig = (Parameter #) x 2

Holding Register hoch = (Parameter #) x 2 + 1

Beispiel:

Zugriff auf Parameter # 51 "PRESELECTION 1" durch Holding Register 0x0066 und 0x0067 hex.



## Zugriff auf Istwerte

Holding Register 0x1000 / 0x1001 hex und die nachfolgenden Holding Register erlauben den Zugriff auf Geräte Variablen (Istwert Register):

- Holding Register 0x1000 / 0x1001 hex → Istwerte mit seriellem Code ":0" (Anzeigewert)
- Holding Register 0x1002 / 0x1003 hex → Istwerte mit seriellem Code ":1"
- Holding Register 0x1004 / 0x1005 hex → Istwerte mit seriellem Code ":2"
- Holding Register 0x1006 / 0x1007 hex → Istwerte mit seriellem Code ":3"
- etc.

## Zugriff aus Statusregister

Holding Register 0x2000 / 0x2001 hex und die folgenden Holding Register erlauben den Zugriff auf die Geräte Statusregister:

- Holding Register 0x2000 / 0x2001 hex → Ausgangsstatus (Ctrl. Out status, nur lesbar)
- Holding Register 0x2002 / 0x2003 hex → Serielle Befehle
- Holding Register 0x2004 / 0x2005 hex → Externe Befehle (Ctrl. In Status, nur lesbar)
- Holding Register 0x2006 / 0x2007 hex → Alle Befehle (nur lesbar)

## Read Coils und Write Single Coil

Mit den Funktionen "Read Coils" und "Write Single Coil" können einzelne Befehle gelesen und gesetzt / zurückgesetzt werden:

| Coil Number | Serieller Code des Befehls | Befehl                                   |   |
|-------------|----------------------------|--|---|
| 0           | 54                         | Reset / Set                              | Rücksetzen / Setzen des Wertes                            |
| 1           | 55                         | Freeze Display                           | Einfrieren des Display Wertes                             |
| 2           | 56                         | Touch Disable                            | Tastensperre: Touchscreen                                 |
| 3           | 57                         | Clear Lock                               | Sperre löschen  |
| 4           | 58                         | Clear Min/Max                            | Rücksetzen der Min. / Max. Werte                          |
| 5           | 59                         | Serial Print (do not use with Modbus)    | Senden serieller Daten                                    |
| 6           | 60                         | Teach Preset 1                           | Aktueller Anzeigewert wird als PRESELECTION 1 gespeichert |
| 7           | 61                         | Teach Preset 2                           | Aktueller Anzeigewert wird als PRESELECTION 2 gespeichert |
| 8           | 62                         | Teach Preset 3                           | Aktueller Anzeigewert wird als PRESELECTION 3 gespeichert |
| 9           | 63                         | Teach Preset 4                           | Aktueller Anzeigewert wird als PRESELECTION 4 gespeichert |
| 10          | 64                         | Scroll Display                           | Display Umschaltung (Siehe Anzeigedarstellung im Betrieb) |
| 11          | 65                         | Clear Loop Time                          | Alle festgelegten Schaltbedingungen werden freigegeben    |
| 12          | 66                         | Start Preselection                       | Vorauswahl starten  |
| 13          | 67                         | Activate Data (not required with Modbus) | Daten aktivieren (nicht erforderlich bei Modbus)          |
| 14          | 68                         | Store to EEPROM                          | In EEPROM speichern                                       |
| 15          | 69                         | Testprogram (do not use with Modbus)     | Testprogramm (nicht mit Modbus verwenden)                 |

### 6.2.3. Diagnose

Das Gerät unterstützt die Diagnose-Unterfunktion 00 "Return Query Data".

Andere Diagnosefunktionen sind nicht verfügbar.

## 6.3. Parameterliste / Serielle Codes

| #  | Menue             | Name                    | Serial Code | Min       | Max      | Default |
|----|-------------------|-------------------------|-------------|-----------|----------|---------|
| 0  | GENERAL MENU      | OPERATIONAL MODE        | 0           | 0         | 4        | 0       |
| 1  | GENERAL MENU      | ENCODER PROPERTIES      | 1           | 0         | 3        | 0       |
| 2  | GENERAL MENU      | ENCODER SUPPLY          | 2           | 0         | 1        | 1       |
| 3  | GENERAL MENU      | COUNTING DIRECTION      | 3           | 0         | 1        | 0       |
| 4  | GENERAL MENU      | SCALE UNITS             | 4           | 0         | 28       | 0       |
| 5  | GENERAL MENU      | SCALE UNITS (BATCH)     | 5           | 0         | 28       | 16      |
| 6  | GENERAL MENU      | LINIARIZATION MODE      | 6           | 0         | 2        | 0       |
| 7  | GENERAL MENU      | PIN PRESELECTION        | 7           | 0         | 9999     | 0       |
| 8  | GENERAL MENU      | PIN PARAMETER           | 8           | 0         | 9999     | 0       |
| 9  | GENERAL MENU      | BACK UP MEMORY          | 9           | 0         | 1        | 1       |
| 10 | GENERAL MENU      | FACTORY SETTINGS        | 10          | 0         | 1        | 0       |
| 11 | GENERAL MENU      | -                       | 11          | 0         | 0        | 0       |
| 12 | MODE SPEED        | DISPLAY VALUE           | 12          | 1         | 99999999 | 1000    |
| 13 | MODE SPEED        | BASE FREQUENCY (HZ)     | 13          | 1         | 500000   | 100     |
| 14 | MODE SPEED        | DECMIAL POINT           | 14          | 0         | 7        | 1       |
| 15 | MODE SPEED        | SAMPLING TIME (S)       | 15          | 5         | 9999     | 100     |
| 16 | MODE SPEED        | WAIT TIME (S)           | 16          | 1         | 8000     | 100     |
| 17 | MODE SPEED        | STANDSTILL TIME (S)     | 17          | 0         | 9999     | 0       |
| 18 | MODE SPEED        | AVERAGE FILTER          | 18          | 0         | 8        | 0       |
| 19 | MODE SPEED        | FOR/REV DETECTION       | 19          | 0         | 1        | 0       |
| 20 | MODE SPEED        | -                       | 20          | 0         | 0        | 0       |
| 21 | MODE SPEED        | -                       | 21          | 0         | 0        | 0       |
| 22 | MODE PROCESS TIME | DISPLAY FORMAT          | 22          | 0         | 3        | 0       |
| 23 | MODE PROCESS TIME | DISPLAY VALUE           | 23          | 1         | 99999999 | 1000    |
| 24 | MODE PROCESS TIME | BASE FREQUENCY (HZ)     | 24          | 1         | 500000   | 100     |
| 25 | MODE PROCESS TIME | SAMPLING TIME (S)       | 25          | 5         | 9999     | 100     |
| 26 | MODE PROCESS TIME | WAIT TIME (S)           | 26          | 1         | 8000     | 100     |
| 27 | MODE PROCESS TIME | STANDSTILL TIME (S)     | 27          | 0         | 9999     | 0       |
| 28 | MODE PROCESS TIME | AVERAGE FILTER          | 28          | 0         | 8        | 0       |
| 29 | MODE PROCESS TIME | -                       | 29          | 0         | 0        | 0       |
| 30 | MODE PROCESS TIME | -                       | 30          | 0         | 0        | 0       |
| 31 | MODE TIMER        | TIME BASE               | 31          | 0         | 9        | 0       |
| 32 | MODE TIMER        | START / STOP            | 32          | 0         | 3        | 2       |
| 33 | MODE TIMER        | AUTO RESET              | 33          | 0         | 1        | 0       |
| 34 | MODE TIMER        | LATCH FUNCTION          | 34          | 0         | 1        | 0       |
| 35 | MODE TIMER        | SET VALUE               | 35          | 0         | 99999999 | 0       |
| 36 | MODE TIMER        | INC / DEC MODE          | 36          | 0         | 1        | 0       |
| 37 | MODE TIMER        | TOTAL TIME MODE         | 37          | 0         | 1        | 0       |
| 38 | MODE TIMER        | TOTAL TIME SET VALUE    | 38          | 0         | 99999999 | 0       |
| 39 | MODE TIMER        | -                       | 39          | 0         | 0        | 0       |
| 40 | MODE COUNTER      | COUNT MODE              | 40          | 0         | 5        | 3       |
| 41 | MODE COUNTER      | FACTOR                  | 41          | 1         | 9999999  | 100000  |
| 42 | MODE COUNTER      | SET VALUE               | 42          | -99999999 | 99999999 | 0       |
| 43 | MODE COUNTER      | DECIMALPOINT            | 43          | 0         | 7        | 0       |
| 44 | MODE COUNTER      | BATCH / TOTAL MODE      | 44          | 0         | 4        | 0       |
| 45 | MODE COUNTER      | BATCH / TOTAL SET VALUE | 45          | 0         | 99999999 | 0       |
| 46 | MODE COUNTER      | ROUND LOOP VALUE        | 46          | 0         | 99999999 | 0       |
| 47 | MODE COUNTER      | -                       | 47          | 0         | 0        | 0       |
| 48 | MODE COUNTER      | -                       | 48          | 0         | 0        | 0       |

Fortsetzung „Parameterliste“:

| #  | Menue               | Name                 | Serial Code | Min       | Max      | Default |
|----|---------------------|----------------------|-------------|-----------|----------|---------|
| 49 | MODE VELOCITY       | START / STOP         | A0          | 0         | 3        | 0       |
| 50 | MODE VELOCITY       | DISPLAY VALUE        | A1          | 1         | 99999999 | 1000    |
| 51 | MODE VELOCITY       | BASE TIME (S)        | A2          | 1         | 999999   | 1000    |
| 52 | MODE VELOCITY       | DECIMALPOINT         | A3          | 0         | 7        | 0       |
| 53 | MODE VELOCITY       | WAIT TIME (S)        | A4          | 0         | 9999     | 0       |
| 54 | MODE VELOCITY       | STANDSTILL TIME (S)  | A5          | 0         | 9999     | 0       |
| 55 | MODE VELOCITY       | -                    | A6          | 0         | 0        | 0       |
| 56 | MODE VELOCITY       | -                    | A7          | 0         | 0        | 0       |
| 57 | MODE VELOCITY       | -                    | A8          | 0         | 0        | 0       |
| 58 | PRESELECTION VALUES | PRESELECTION 1       | A9          | -99999999 | 99999999 | 1000    |
| 59 | PRESELECTION VALUES | PRESELECTION 2       | B0          | -99999999 | 99999999 | 2000    |
| 60 | PRESELECTION VALUES | PRESELECTION 3       | B1          | -99999999 | 99999999 | 3000    |
| 61 | PRESELECTION VALUES | PRESELECTION 4       | B2          | -99999999 | 99999999 | 4000    |
| 62 | PRESELECTION 1 MENU | SOURCE 1             | B3          | 0         | 5        | 0       |
| 63 | PRESELECTION 1 MENU | MODE 1               | B4          | 0         | 11       | 0       |
| 64 | PRESELECTION 1 MENU | HYSTERESIS 1         | B5          | 0         | 99999    | 0       |
| 65 | PRESELECTION 1 MENU | PULSE TIME 1 (S)     | B6          | 0         | 60000    | 0       |
| 66 | PRESELECTION 1 MENU | OUTPUT TARGET 1      | B7          | 0         | 6        | 1       |
| 67 | PRESELECTION 1 MENU | OUTPUT POLARITY 1    | B8          | 0         | 1        | 0       |
| 68 | PRESELECTION 1 MENU | OUTPUT LOCK 1        | B9          | 0         | 1        | 0       |
| 69 | PRESELECTION 1 MENU | START UP DELAY 1 (S) | C0          | 0         | 60000    | 0       |
| 70 | PRESELECTION 1 MENU | EVENT COLOR 1        | C1          | 0         | 3        | 0       |
| 71 | PRESELECTION 1 MENU | -                    | C2          | 0         | 0        | 0       |
| 72 | PRESELECTION 2 MENU | SOURCE 2             | C3          | 0         | 5        | 0       |
| 73 | PRESELECTION 2 MENU | MODE 2               | C4          | 0         | 11       | 0       |
| 74 | PRESELECTION 2 MENU | HYSTERESIS 2         | C5          | 0         | 99999    | 0       |
| 75 | PRESELECTION 2 MENU | PULSE TIME 2 (S)     | C6          | 0         | 60000    | 0       |
| 76 | PRESELECTION 2 MENU | OUTPUT TARGET 2      | C7          | 0         | 6        | 2       |
| 77 | PRESELECTION 2 MENU | OUTPUT POLARITY 2    | C8          | 0         | 1        | 0       |
| 78 | PRESELECTION 2 MENU | OUTPUT LOCK 2        | C9          | 0         | 1        | 0       |
| 79 | PRESELECTION 2 MENU | START UP DELAY 2 (S) | D0          | 0         | 60000    | 0       |
| 80 | PRESELECTION 2 MENU | EVENT COLOR 2        | D1          | 0         | 3        | 0       |
| 81 | PRESELECTION 2 MENU | -                    | D2          | 0         | 0        | 0       |
| 82 | PRESELECTION 3 MENU | SOURCE 3             | D3          | 0         | 5        | 0       |
| 83 | PRESELECTION 3 MENU | MODE 3               | D4          | 0         | 11       | 0       |
| 84 | PRESELECTION 3 MENU | HYSTERESIS 3         | D5          | 0         | 99999    | 0       |
| 85 | PRESELECTION 3 MENU | PULSE TIME 3 (S)     | D6          | 0         | 60000    | 0       |
| 86 | PRESELECTION 3 MENU | OUTPUT TARGET 3      | D7          | 0         | 6        | 3       |
| 87 | PRESELECTION 3 MENU | OUTPUT POLARITY 3    | D8          | 0         | 1        | 0       |
| 88 | PRESELECTION 3 MENU | OUTPUT LOCK 3        | D9          | 0         | 1        | 0       |
| 89 | PRESELECTION 3 MENU | START UP DELAY 3     | E0          | 0         | 1        | 0       |
| 90 | PRESELECTION 3 MENU | EVENT COLOR 3        | E1          | 0         | 3        | 0       |
| 91 | PRESELECTION 3 MENU | -                    | E2          | 0         | 0        | 0       |
| 92 | PRESELECTION 4 MENU | SOURCE 4             | E3          | 0         | 5        | 0       |
| 93 | PRESELECTION 4 MENU | MODE 4               | E4          | 0         | 11       | 0       |
| 94 | PRESELECTION 4 MENU | HYSTERESIS 4         | E5          | 0         | 99999    | 0       |
| 95 | PRESELECTION 4 MENU | PULSE TIME 4 (S)     | E6          | 0         | 60000    | 0       |
| 96 | PRESELECTION 4 MENU | OUTPUT TARGET 4      | E7          | 0         | 6        | 4       |
| 97 | PRESELECTION 4 MENU | OUTPUT POLARITY 4    | E8          | 0         | 1        | 0       |

Fortsetzung „Parameterliste“:

| #   | Menue               | Name             | Serial Code | Min       | Max      | Default |
|-----|---------------------|------------------|-------------|-----------|----------|---------|
| 98  | PRESELECTION 4 MENU | OUTPUT LOCK 4    | E9          | 0         | 1        | 0       |
| 99  | PRESELECTION 4 MENU | START UP DELAY 4 | F0          | 0         | 1        | 0       |
| 100 | PRESELECTION 4 MENU | EVENT COLOR 4    | F1          | 0         | 3        | 0       |
| 101 | PRESELECTION 4 MENU | -                | F2          | 0         | 0        | 0       |
| 102 | SERIAL MENU         | UNIT NUMBER      | 90          | 11        | 99       | 11      |
| 103 | SERIAL MENU         | SERIAL BAUD RATE | 91          | 0         | 2        | 0       |
| 104 | SERIAL MENU         | SERIAL FORMAT    | 92          | 0         | 9        | 0       |
| 105 | SERIAL MENU         | SERIAL INIT      | 9~          | 0         | 1        | 0       |
| 106 | SERIAL MENU         | SERIAL PROTOCOL  | F3          | 0         | 1        | 0       |
| 107 | SERIAL MENU         | SERIAL TIMER (S) | F4          | 0         | 60000    | 0       |
| 108 | SERIAL MENU         | SERIAL VALUE     | F5          | 0         | 9        | 0       |
| 109 | SERIAL MENU         | MODBUS           | F6          | 0         | 247      | 0       |
| 110 | SERIAL MENU         | -                | F7          | 0         | 0        | 0       |
| 111 | SERIAL MENU         | -                | F8          | 0         | 0        | 0       |
| 112 | ANALOG MENU         | ANALOG SOURCE    | F9          | 0         | 5        | 0       |
| 113 | ANALOG MENU         | ANALOG FORMAT    | G0          | 0         | 2        | 0       |
| 114 | ANALOG MENU         | ANALOG START     | G1          | -99999999 | 99999999 | 0       |
| 115 | ANALOG MENU         | ANALOG END       | G2          | -99999999 | 99999999 | 10000   |
| 116 | ANALOG MENU         | ANALOG GAIN %    | G3          | 0         | 11000    | 10000   |
| 117 | ANALOG MENU         | ANALOG OFFSET %  | G4          | -9999     | 9999     | 0       |
| 118 | ANALOG MENU         | -                | G5          | 0         | 0        | 0       |
| 119 | COMMAND MENU        | INPUT 1 ACTION   | G6          | 0         | 29       | 0       |
| 120 | COMMAND MENU        | INPUT 1 CONFIG.  | G7          | 0         | 3        | 2       |
| 121 | COMMAND MENU        | INPUT 2 ACTION   | G8          | 0         | 29       | 0       |
| 122 | COMMAND MENU        | INPUT 2 CONFIG.  | G9          | 0         | 3        | 2       |
| 123 | COMMAND MENU        | INPUT 3 ACTION   | H0          | 0         | 29       | 0       |
| 124 | COMMAND MENU        | INPUT 3 CONFIG.  | H1          | 0         | 3        | 2       |
| 125 | COMMAND MENU        | -                | H2          | 0         | 0        | 0       |
| 126 | COMMAND MENU        | -                | H3          | 0         | 0        | 0       |
| 127 | COMMAND MENU        | -                | H4          | 0         | 0        | 0       |
| 128 | COMMAND MENU        | -                | H5          | 0         | 0        | 0       |
| 129 | COMMAND MENU        | -                | H6          | 0         | 0        | 0       |
| 130 | DISPLAY MENU        | SOURCE DUAL TOP  | H7          | 0         | 5        | 1       |
| 131 | DISPLAY MENU        | SOURCE DUAL DOWN | H8          | 0         | 5        | 2       |
| 132 | DISPLAY MENU        | COLOR            | H9          | 0         | 2        | 0       |
| 133 | DISPLAY MENU        | BRIGHTNESS %     | I0          | 10        | 100      | 90      |
| 134 | DISPLAY MENU        | CONTRAST         | I1          | 0         | 2        | 1       |
| 135 | DISPLAY MENU        | SCREEN SAVER (S) | I2          | 0         | 9999     | 0       |
| 136 | DISPLAY MENU        | UP-DATE-TIME (S) | I3          | 5         | 9999     | 100     |
| 137 | DISPLAY MENU        | FONT             | I4          | 0         | 1        | 0       |
| 138 | DISPLAY MENU        | START DISPLAY    | I5          | 0         | 6        | 0       |
| 139 | DISPLAY MENU        | LARGE DISPLAY    | I6          | 0         | 5        | 0       |
| 140 | LINEARIZATION MENU  | P1(X)            | I7          | -99999999 | 99999999 | 0       |
| 141 | LINEARIZATION MENU  | P1(Y)            | I8          | -99999999 | 99999999 | 0       |
| 142 | LINEARIZATION MENU  | P2(X)            | I9          | -99999999 | 99999999 | 0       |
| 143 | LINEARIZATION MENU  | P2(Y)            | J0          | -99999999 | 99999999 | 0       |
| 144 | LINEARIZATION MENU  | P3(X)            | J1          | -99999999 | 99999999 | 0       |
| 145 | LINEARIZATION MENU  | P3(Y)            | J2          | -99999999 | 99999999 | 0       |
| 146 | LINEARIZATION MENU  | P4(X)            | J3          | -99999999 | 99999999 | 0       |

Fortsetzung „Parameterliste“

| #   | Menue              | Name   | Serial Code | Min       | Max      | Default |
|-----|--------------------|--------|-------------|-----------|----------|---------|
| 147 | LINEARIZATION MENU | P4(Y)  | J4          | -99999999 | 99999999 | 0       |
| 148 | LINEARIZATION MENU | P5(X)  | J5          | -99999999 | 99999999 | 0       |
| 149 | LINEARIZATION MENU | P5(Y)  | J6          | -99999999 | 99999999 | 0       |
| 150 | LINEARIZATION MENU | P6(X)  | J7          | -99999999 | 99999999 | 0       |
| 151 | LINEARIZATION MENU | P6(Y)  | J8          | -99999999 | 99999999 | 0       |
| 152 | LINEARIZATION MENU | P7(X)  | J9          | -99999999 | 99999999 | 0       |
| 153 | LINEARIZATION MENU | P7(Y)  | K0          | -99999999 | 99999999 | 0       |
| 154 | LINEARIZATION MENU | P8(X)  | K1          | -99999999 | 99999999 | 0       |
| 155 | LINEARIZATION MENU | P8(Y)  | K2          | -99999999 | 99999999 | 0       |
| 156 | LINEARIZATION MENU | P9(X)  | K3          | -99999999 | 99999999 | 0       |
| 157 | LINEARIZATION MENU | P9(Y)  | K4          | -99999999 | 99999999 | 0       |
| 158 | LINEARIZATION MENU | P10(X) | K5          | -99999999 | 99999999 | 0       |
| 159 | LINEARIZATION MENU | P10(Y) | K6          | -99999999 | 99999999 | 0       |
| 160 | LINEARIZATION MENU | P11(X) | K7          | -99999999 | 99999999 | 0       |
| 161 | LINEARIZATION MENU | P11(Y) | K8          | -99999999 | 99999999 | 0       |
| 162 | LINEARIZATION MENU | P12(X) | K9          | -99999999 | 99999999 | 0       |
| 163 | LINEARIZATION MENU | P12(Y) | L0          | -99999999 | 99999999 | 0       |
| 164 | LINEARIZATION MENU | P13(X) | L1          | -99999999 | 99999999 | 0       |
| 165 | LINEARIZATION MENU | P13(Y) | L2          | -99999999 | 99999999 | 0       |
| 166 | LINEARIZATION MENU | P14(X) | L3          | -99999999 | 99999999 | 0       |
| 167 | LINEARIZATION MENU | P14(Y) | L4          | -99999999 | 99999999 | 0       |
| 168 | LINEARIZATION MENU | P15(X) | L5          | -99999999 | 99999999 | 0       |
| 169 | LINEARIZATION MENU | P15(Y) | L6          | -99999999 | 99999999 | 0       |
| 170 | LINEARIZATION MENU | P16(X) | L7          | -99999999 | 99999999 | 0       |
| 171 | LINEARIZATION MENU | P16(Y) | L8          | -99999999 | 99999999 | 0       |
| 172 | LINEARIZATION MENU | P17(X) | L9          | -99999999 | 99999999 | 0       |
| 173 | LINEARIZATION MENU | P17(Y) | M0          | -99999999 | 99999999 | 0       |
| 174 | LINEARIZATION MENU | P18(X) | M1          | -99999999 | 99999999 | 0       |
| 175 | LINEARIZATION MENU | P18(Y) | M2          | -99999999 | 99999999 | 0       |
| 176 | LINEARIZATION MENU | P19(X) | M3          | -99999999 | 99999999 | 0       |
| 177 | LINEARIZATION MENU | P19(Y) | M4          | -99999999 | 99999999 | 0       |
| 178 | LINEARIZATION MENU | P20(X) | M5          | -99999999 | 99999999 | 0       |
| 179 | LINEARIZATION MENU | P20(Y) | M6          | -99999999 | 99999999 | 0       |
| 180 | LINEARIZATION MENU | P21(X) | M7          | -99999999 | 99999999 | 0       |
| 181 | LINEARIZATION MENU | P21(Y) | M8          | -99999999 | 99999999 | 0       |
| 182 | LINEARIZATION MENU | P22(X) | M9          | -99999999 | 99999999 | 0       |
| 183 | LINEARIZATION MENU | P22(Y) | N0          | -99999999 | 99999999 | 0       |
| 184 | LINEARIZATION MENU | P23(X) | N1          | -99999999 | 99999999 | 0       |
| 185 | LINEARIZATION MENU | P23(Y) | N2          | -99999999 | 99999999 | 0       |
| 186 | LINEARIZATION MENU | P24(X) | N3          | -99999999 | 99999999 | 0       |
| 187 | LINEARIZATION MENU | P24(Y) | N4          | -99999999 | 99999999 | 0       |

## Serielle Codes der Commands:

| Serial Code | Command            |
|-------------|--------------------|
| 54          | RESET/SET          |
| 55          | FREEZE DISPLAY     |
| 56          | TOUCH DISABLE      |
| 57          | CLR LOCK           |
| 58          | CLR MIN MAX        |
| 59          | SERIAL PRINT       |
| 60          | TEACH PRES 1       |
| 61          | TEACH PRES 2       |
| 62          | TEACH PRES 3       |
| 63          | TEACH PRES 4       |
| 64          | SCROLL_DISPLAY     |
| 65          | CLEAR LOOP TIME    |
| 66          | START PRESELECTION |
| 67          | ACTIVATE DATA      |
| 68          | STORE EEPROM       |
| 69          | TESTPROGRAMM       |

## 6.4. Linearisierung

Mit Hilfe dieser Funktion kann ein lineares Eingangssignal in eine nichtlineare Darstellung umgewandelt werden (oder umgekehrt). Es stehen bis zu 24 Linearisierungspunkte zur Verfügung, die über den gesamten Wandlungsbereich in beliebigen Abständen verteilt werden können. Zwischen 2 vorgegebenen Koordinaten findet automatisch eine lineare Interpolation statt.

Es empfiehlt sich, an Stellen mit starker Kurvenkrümmung möglichst viele Punkte zu setzen, wohingegen an Stellen mit schwacher Krümmung nur wenige Punkte ausreichend sind.

Um eine Linearisierungskurve vorzugeben, muss der Parameter LINEARIZATION MODE auf 1 QUADRANT oder auf 4 QUADRANT eingestellt werden (siehe nachstehendes Schaubild).

Mit den Parametern P1(X) bis P24(X) können bis zu 24 X-Koordinaten vorgegeben werden. Diese entsprechen den Anzeigewerten ohne Linearisierung.

Mit den Parametern P1(Y) bis P24(Y) werden die Werte eingetragen, welche die Anzeige anstelle der X-Werte annehmen soll.

Es wird also zum Beispiel der Wert P5(X) durch den Wert P5(Y) ersetzt.

Die X-Koordinaten müssen mit kontinuierlich ansteigenden Werten belegt werden.

Das heißt P1(X) ist der kleinste Wert, jeder folgende muss größer sein. Bei Messwerten größer des letzten definierten X-Wertes wird konstant der dazugehörige Y-Wert angezeigt.

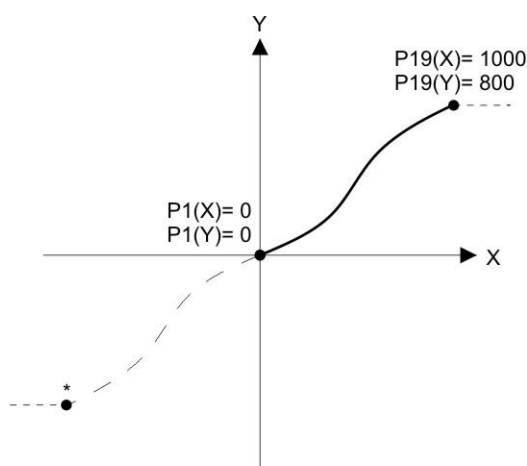

Example: Linearization Mode: 1 Quadrant

\* Linearization is point symmetric to 1. Quadrant

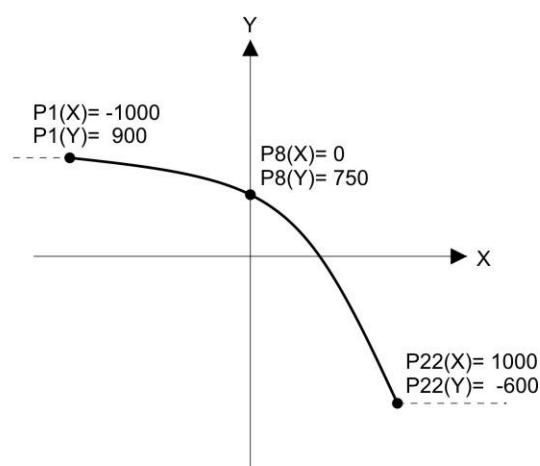

Example: Linearization Mode: 4 Quadrant

### Mode: 1 Quadrant:

P1(X) muss auf 0 gestellt sein. Die Linearisierung wird nur im positiven Wertebereich definiert.

Bei negativen Messwerten wird die Kurve punktsymmetrisch gespiegelt.

### Mode: 4 Quadrant:

P1(X) kann auch auf negative Werte gestellt werden. Bei Messwerten kleiner P1(X) wird konstant der P1(Y) Wert angezeigt.

### Anwendungsbeispiel Linearisierung:

Das untenstehende Bild zeigt eine Wasserschleuse, bei welcher die Öffnungsweite über einen Inkremental-Drehgeber erfasst und zur Anzeige gebracht werden soll. Der Geber erzeugt in dieser Anordnung ein Signal proportional zum Drehwinkel  $\varphi$ , gewünscht ist jedoch die direkte Anzeige der Öffnungsweite "d"

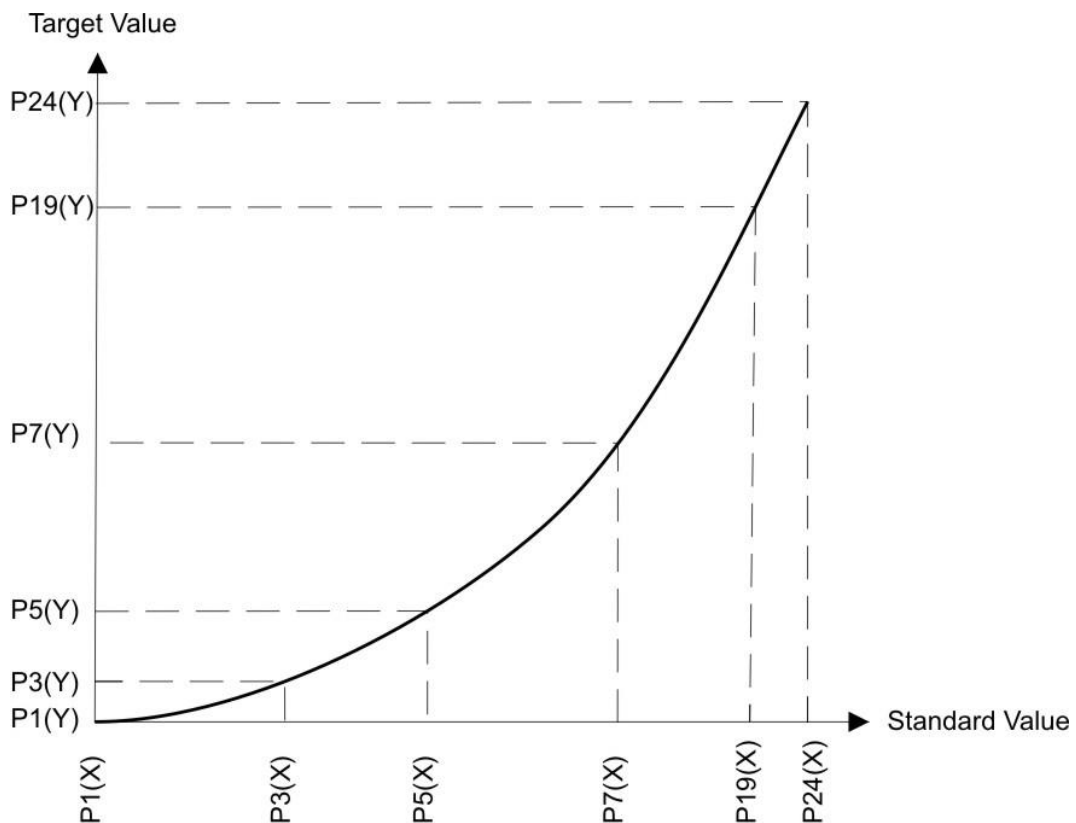
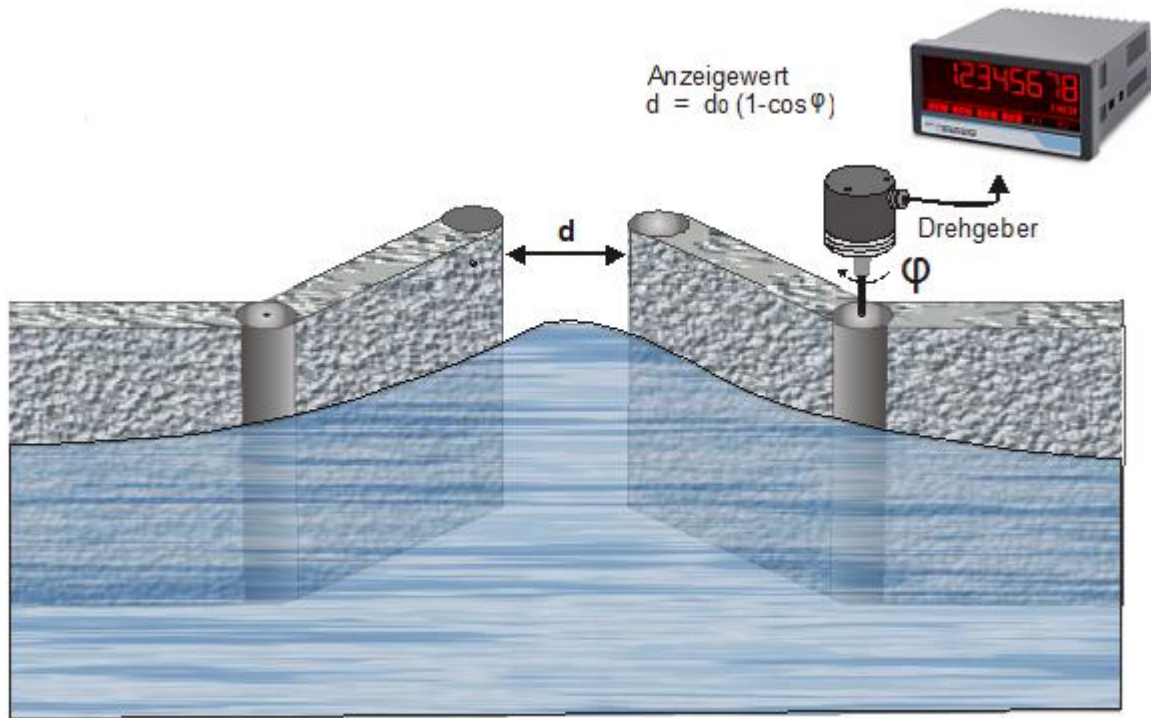



## 6.5. Abmessungen

Vorderansicht

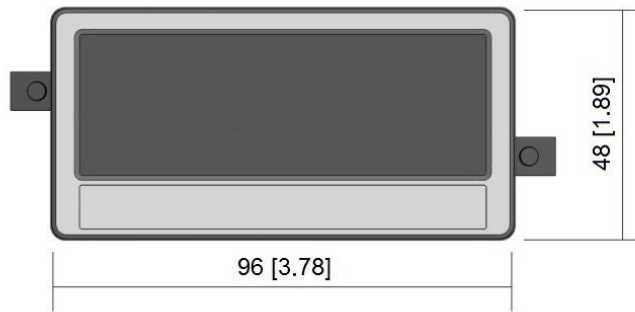

Rückansicht

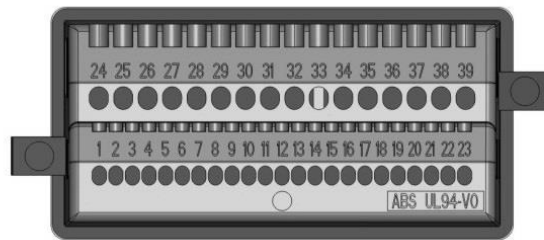

Seitenansicht

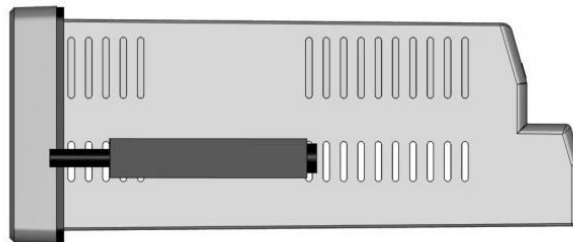

Draufsicht

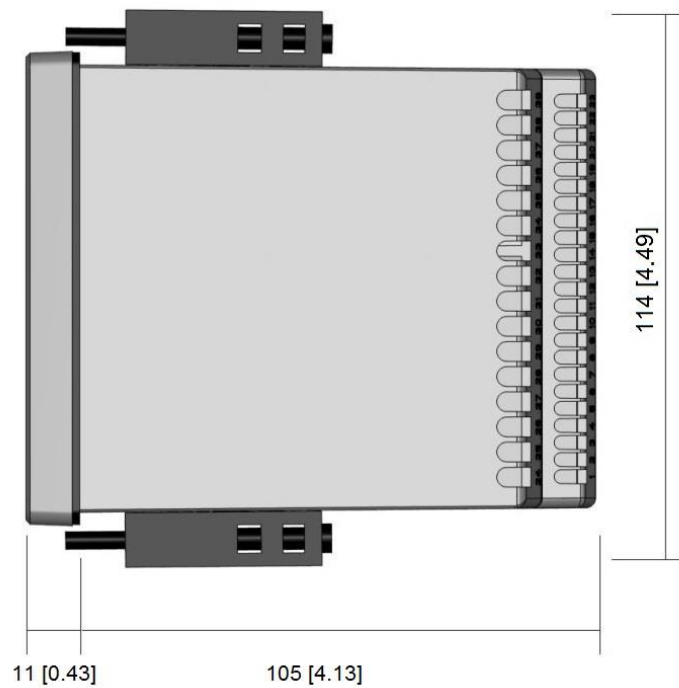

## 6.6. Technische Daten

| Technische Daten:                                |   |   |
|--|---|---|
| <b>Anschlüsse:</b>                               | Anschlussart:   | Schraubklemmen, 1,5 mm <sup>2</sup> / AWG 16  |
| <b>Spannungsversorgung DC:</b>                   | Eingangsspannung:<br>Schutzschaltung:<br>Stromaufnahme:<br>Absicherung:                                 | 18 ... 30 VDC<br>Verpolungsschutz<br>ca. 100 mA (unbelastet)<br>extern: T 0,5 A   |
| <b>Spannungsversorgung AC:</b><br>(Option AC)    | Eingangsspannung:<br>Leistungsaufnahme:<br>Absicherung:   | 115 ... 230 VAC, 50 ... 60 Hz<br>ca. 3 VA (unbelastet)<br>extern: T 0,1A  |
| <b>Geberversorgung:</b>                          | Bei DC Versorgung:<br><br>Bei AC Versorgung:  | 24 VDC (ca. 1 V kleiner als Eingangsspannung),<br>max. 250 mA<br><br>24 VDC (± 15%), (max. 150 mA bis 45°C / 80 mA<br>ab 45°C)  |
| <b>Geberversorgung:</b><br>(DX355)               | Bei DC Versorgung:<br><br>Bei AC Versorgung:  | 24 VDC (ca. 1 V kleiner als Eingangsspannung), max. 250 mA<br>oder 5 VDC (± 15%), max. 250 mA<br>24 VDC (± 15%) (max. 150 mA bis 45°C / 80 mA ab 45°C)<br>oder 5 VDC (± 15%), max. 250 mA   |
| <b>Inkremental-Eingänge:</b>                     | Anzahl (Spuren):<br>Konfiguration:<br>Format:<br>Frequenz:<br>Belastung:                                | 2 (A, B)<br>PNP-, NPN-, Namur oder Tri-State<br>HTL (Low 0 ... 3 V, High 9 ... 30 V)<br>max. 250 kHz<br>max. 6 mA / Ri > 5 kOhm / 470 pF  |
| <b>Inkremental-Eingänge:</b><br>(DX355)          | Anzahl (Spuren):<br>Konfiguration:<br>RS422:<br>HTL Differenziell:<br>HTL PNP / NPN:<br>Belastung:      | 2 mit invertiertem Signal (A, /A, B, /B)<br>RS422, HTL Differenziell, HTL PNP oder HTL NPN<br>max. 1 MHz (RS422 Differenzsignal > 0,5 V)<br>max. 500 kHz (HTL Differenzsignal > 2 V)<br>max. 250 kHz (Low 0 ... 3 V, High 9 ... 30 V)<br>max. 3 mA / Ri > 10 kOhm / 47 pF |
| <b>Genauigkeit:</b>                              | Messung:  | +/- 50 ppm, +/- 1 Digit   |
| <b>Control-Eingänge:</b>                         | Anzahl:<br>Format:<br>Frequenz:<br>Belastung:   | 3<br>HTL, PNP (Low 0 ... 3 V, High 9 ... 30 V)<br>max. 10 kHz<br>max. 2 mA / Ri > 15 kOhm / 470 pF  |
| <b>Analog-Ausgang:</b><br>(Option AO/AR)         | Konfiguration:<br>Spannungsausgang:<br>Stromausgang:<br>Auflösung:<br>Genauigkeit:<br><br>Ansprechzeit: | Strom- oder Spannungsausgang<br>-10...+10 V (max. 2 mA)<br>0/4 ... 20 mA (Bürde max. 270 Ohm)<br>16 Bit<br>± 0,1 % 0°C ... +45°C<br>± 0,15 % -20°C ... 0°C und +45°C ... +60°C<br><br>< 150 ms  |
| <b>Control-Ausgänge:</b><br>(Option AO/AR/CO/CR) | Anzahl:<br>Format / Pegel:<br>Ausgangsstrom:<br>Ansprechzeit:   | 4<br>5 ... 30 V (je nach Spannung an COM+), PNP<br>max. 200 mA<br>< 1 ms  |

Fortsetzung „Technische Daten“:

|  |   |  |
|--|---|--|
| <b>Relais-Ausgänge:</b><br>(Option RL)                 | Anzahl:<br>Konfiguration:<br>AC-Schaltvermögen:<br>DC-Schaltvermögen:<br>Ansprechzeit:                                | 2<br>Wechsler (potenzialfrei)<br>max. 250 VAC / 3 A / 750 VA<br>max. 150 VDC / 2 A / 50 W<br>< 20 ms   |
| <b>Serielle Schnittstelle:</b><br>(Option AO/AR/CO/CR) | Format (Option AO/CO):<br>Format (Option AR/CR)<br>Baudrate:  | RS232<br>RS485<br>9600, 19200 oder 38400 Baud  |
| <b>Anzeige:</b>  | Typ:<br>Anzeigebereich:<br>Ziffernhöhe<br>Farbe:<br>Bedienung:  | Grafik-LCD mit Backlight<br>8 Dekaden plus Vorzeichen (-99999999 ... 99999999)<br>13 mm<br>rot/ grün/ gelb (umschaltbar)<br>Touchscreen (resistiv) |
| <b>Gehäuse:</b>  | Material:<br>Montage:<br>Abmessungen (B x H x T):<br>Ausschnitt (B x H):<br>Schutzart:<br>Gewicht:                    | ABS, UL 94 V-0<br>Schalttafel-Einbau<br>96 x 48 x 116 mm<br>91 x 43 mm<br>IP65 frontseitig, IP20 rückseitig<br>ca. 200 g                           |
| <b>Umgebungstemperatur:</b>                            | Betrieb:<br>Lagerung:   | -20°C ... +60°C<br>-25°C ... +70°C   |
| <b>Konformität und Normen:</b>                         | EMV 2014/30/EU:<br><br>NS 2014/35/EU:<br>(Nur für Option AC und RL)<br>RoHS ( II ) 2011/65/EU<br>RoHS (III) 2015/863: | EN 61326-1 for industrial location<br>EN 55011 / CISPR11 Class A<br>EN 61010-1<br><br><br>EN IEC 63000   |